

А. А. Чекановський

ФАСОНИ КЕРАМІЧНИХ ЛЮЛЬОК ДЛЯ КУРІННЯ ТЮТЮНУ XVII — ПОЧАТКУ XIX ст. З РОЗКОПОК У КИЄВІ ТА ЇХ АНАЛОГІЇ

Стаття присвячена глиняним люлькам для куріння тютюну XVII — початку XIX ст., знайденим у Києві. Розглянуто групи знахідок за зовнішньою подібністю. В середині цих груп виділено фасони виробів, які набували популярності у певні проміжки часу. Наведено аналогії знахідкам з українських земель та інших територій. Простежено еволюцію деяких фасонів протягом XVII — початку XIX ст.

Ключові слова: керамічні люльки для куріння тютюну, Київ, гончарні осередки, фасони люльок, хронологія.

За останні десятиліття в ході археологічних досліджень накопичено і введено до наукового обігу великий обсяг археологічної кераміки XVII — початку XIX ст., в тому числі — глиняних люльок для куріння тютюну. В Києві археологічні комплекси вказаного часу є постійним об'єктом вивчення. Особливістю є те, що у пізньосередньовічний і модерний час це місто було не тільки великим торговельним центром, а й осередком виробництва різноманітної керамічної продукції, в тому числі люльок для куріння тютюну. Знахідки з території Києва нерідко походять із датованих комплексів. Аналіз і класифікація київських знахідок у багатьох випадках може бути основою для аналогічних побудов щодо більших регіонів, як, наприклад, для Середнього Подніпров'я, так і в цілому для українських земель.

Загалом, керамічні люльки за конструкцією належать до трьох типів: 1) двочастинні, так званого «східного» типу, чубук і власне люлька у них є окремими деталями (рис. 1: 1); 2) одночастинні, так звані «голландського» типу, чубук і чашечка таких люльок становить одне ціле (рис. 1: 2); 3) тричастинні люльки, чубук такої



Рис. 1. Основні різновиди люльок за конструкцією: 1 — двочастинні, т. з. «східного», «турецького» типу; 2 — одночастинні, т. з. «північно-західного», «західного», «голландського» типу; 3 — тричастинні люльки кінця — другої половини XVIII—XIX ст.

люльки вставляється у своєрідний перехідник, у який в свою чергу вставляється одночастинна люлька (рис. 1: 3; Puziuk 2017, s. 76; 2021, s. 75, 110—113). Останній різновид з'явився порівняно пізно і використовувався у заможній верстві суспільства в XVIII—XIX ст. Такі люльки представлені в музейних колекціях, але є рідкістю серед археологічних матеріалів. Часто вони і одночастинні люльки для них виготовлялися з порцеляни (Коваленко 2008, с. 41—42, Puziuk 2017). У цій статті розглянуто двочастинний тип люльок як найпоширеніший на території України і пануючий серед знахідок з Києва. Знахідки одночастинних люльок є рідкісними, немає свідчень про їх місцеве виробництво. Однак нечисленні фрагменти таких люльок виявлених у Києві, Батурині і на Хортиці вже опуб-

ліковані (Шелеметьєва 2014, с. 188; Мироненко 2017, с. 329; Чекановський 2020, с. 98).

Двочастинні люльки за формою чашечки для тютюну можна поділити на кілька різновидів. Бутоноподібні люльки найменший діаметр чашечки мають в її нижній, або середній за висотою частині. У нижньої частини чашечки частіше більший діаметр ніж у верхньої і вінець (рис. 2; 3: 1—10; 4: 1—4, 13—14, 16—17, 19; 6: 1—6, 22; 7; 8: 1—6; 10: 1—8, 11—15; 11: 6; 13: 2, 6—8; 17). Горщикоподібні люльки найменший діаметр чашечки мають у верхній частині, іноді — у середній (рис. 4: 11—12, 15, 18; 6: 13—21; 8: 9; 10: 9—10, 17—19; 12: 1—3, 8; 13: 1, 3—5; 14: 1, 2, 7). Є фасон горщикоподібних люльок, у яких поверхня чашечки сформована у вигляді пелюсток, котрі доходять майже до вінець, а найвужчий діаметр чашечки знаходиться біля вінець (рис. 14: 3, 5—6; Гусач 2013, с. 381, Качан, Балакін 2010, с. 141; Мироненко 2017, с. 334; Чекановський 2020, с. 99). Канелюрі люльки мають чашечку без помітного звуження і поверхню сформовану відповідним чином — канелюрами повздовжнього рельєфу по всьому корпусу виробу від вінець до муфти, в яку вставлявся чубук (сама муфта з отвором для чубука оздоблювалася інакше, або мала гладку поверхню; рис. 3: 12—19; 4: 5—9; 5; 6: 7—12). Специфічний тип складають фігуративні люльки, у яких чашечки виготовлені у вигляді голови (обличчя) людини, тварини або якогось предмета. За формою чашечки вони можуть бути схожими на люльки перших двох типів (рис. 11: 1—2, 4, 7; 15; 16).

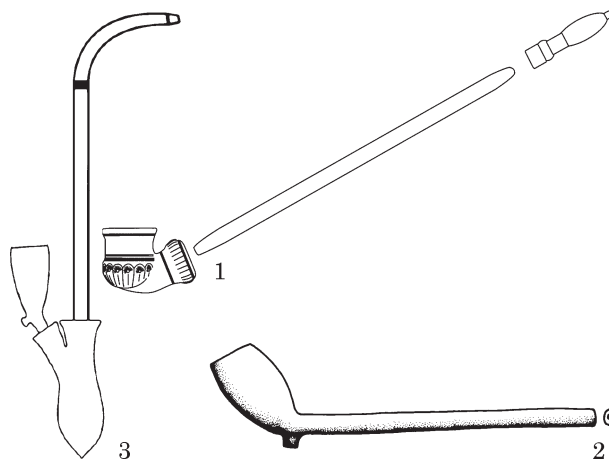
Іноді люльки мають ознаки як бутоноподібних, так і горщикоподібних виробів. Наприклад, вони можуть мати бутоноподібну чашечку і широкі вінця (рис. 4: 1; 6: 1; 10: 5; 12: 5), або горщикоподібну чашечку з нижньою частиною, розкресленою ритованими лініями на сектори чи пелюстки (рис. 4: 18; 10: 10; 12: 1—3, 8; 13: 1, 3—4; 14: 1, 4, 7). Зрідка зустрічаються люльки з вертикальними стінками чашечки, без звуження, але з виділенням нижньої частини рельєфним оздобленням (рис. 2: 12, 3: 11). Виділяти окремий тип виробів зі змішаними ознаками вважаємо недоцільним. Ці вироби можуть бути віднесеними до певної групи за переважаючою по виразності ознакою декору.

Найстаріші за датуванням люльки в Києві знайдено в урочищі Гончарі-Кожум'яки, де у XVII — на початку XIX ст. був великий гончарний осередок. На вул. Гончарній, (розкоп 14), вул. Воздвиженській, 41—43 (1987 р., розкоп 4) і на прилеглий ділянці в шарах і об'єктах, датованих серединою XVII — початком XVIII ст. за знахідками монет другої половини XVII ст., були виявлені білоглиняні люльки. Деякі з них вкриті поливою. На розкопі по вул. Воздвиженській, 45—47 (1992 р.) люльки походять із заповнення господарчої будівлі, де також була шведська монета другої половини XVII ст. У

розкопі на вул. Воздвиженській, 39 у 1987 р. в шарі другої половини XVII — початку XVIII ст. були знайдені одна бутоноподібна (рис. 2: 11) і три горщикоподібні малі білоглиняні люльки (рис. 6: 13, 14, 21) поряд з двома солідами Карла-Густава (1654—1660) і Густава Адольфа (1621—1632), а в шарі над ними виявлена монета «деньга» 1741 р. Дві люльки ідентичні, вкриті зеленою поливою (рис. 6: 13, 14; Чекановський, Чміль 1996, с. 102—104). Знахідки мають аналогії серед неполив'яних люльок з Батурина (рис. 4: 11, 12; Мироненко 2017, с. 335). В кількох місцях у шарах над гончарними горнами були зібрані монети 30—40-х рр. XVIII ст. (Козубовський, Івакін, Чекановський 1993, с. 122—124; Чекановський 1993, с. 116, 119). На розкопі 14 на вул. Гончарній велика кількість люльок містилася серед викиду бракованої кераміки. В основному — це фрагменти і фрагментовані люльки, які розкололися під час випалювання в горні. Кілька люльок знайдено в заповненні випалювальної камери гончарної печі та біля її устя. Бутоноподібні люльки представлені кількома фасонами (Чекановський 1993, с. 117—118; Чекановський, Чміль 1996, с. 102). У таких люльок нижня частина чашечки для тютюну могла бути різних форм, а саме: пелюсткоподібна або секторне членування, виділене об'ємно або орнаментом (рис. 2: 8—11, 13—14; 3: 3; 4: 13—14, 16, 20; 6: 1—2, 5—6, 22; 7), яке могло бути виконано великою кількістю порівняно тонких канелюрів і рисок-заглиблень між ними (рис. 2: 12; 4: 13—14; 7: 2—3, 6—8); сфероподібна нижня частина чашечки (рис. 2: 15—19, 21—23; 3: 2, 4, 7, 9); напівсферична, сегмент сфери (рис. 2: 5—7, 20); дископодібна, тонкий сегмент сфери (рис. 2: 1—4); мушлеподібна, рання форма. Люльку з мушлеподібною нижньою частиною чашечки знайдено неподалік на вул. Гончарній, розкоп 2 (рис. 3: 1; Чекановський, Чміль 1996, с. 102). Аналогів їй мало. Дещо схожою на неї, але з гладкою верхньою частиною чашечки, є зелена полив'яна люлька з Кракова (рис. 3: 8; Ruziuk 2016, s. 287, 295, 299).

Сліди ще одного осередка керамічного виробництва, в тому числі виготовлення люльок для куріння тютюну, виявили у 2016 р. в районі вулиці Кирилівської, 37 (Чміль, Чекановський 2016, с. 230—234). Крім власне люльок (рис. 4: 1—9) тут були знайдені фрагменти пристроїв для їх сушіння і випалу (рис. 4: 10; Івакін та ін. 2017, с. 44). Аналогічні пристрої відомі з археологічних досліджень на Гончарях-Кожум'яках, в Чернігові, в Польщі (Виногородська 2005, с. 88; Чекановський, Чміль 2005, с. 94; Кухарська, Михайлова 2019, с. 119—121; Świechowska, Dukwicz 1955, tabl. 17; Meza 1997, s. 41). З розкопу на вул. Кирилівській, 37 походять 9 фрагментів люльок, з них — 5 з поверхнею, оздобленою рельєфними канелюрами, 4 фрагменти належать люлькам бутоноподібної форми. Се-



Рис. 2. Бутоноподібні льяльки середини — другої половини XVII ст. різних фасонів: 1—6, 8, 9, 12, 14, 16, 20—22 — вул. Воздвиженська (1—6, 9, 16, 20—22 — № 41—43, розкоп 4; 8 — № 43, траншея, гончарне горно; 12 — № 39, розкоп 1; 14 — № 45—47); 7, 11, 15, 17—19, 23 — вул. Гончарна, розкоп 14; 10, 13 — Київ (10 — Замкова гора; 13 — Житній ринок); 16 — вул. Хорива

ред них — 2 фрагментовані люльки, 1 відросток-тулійка, 1 фрагмент чашечки бутоноподібної форми: 1 з напівсферичною нижньою частиною чашечки і ще 1 зі сфероподібною.

Фрагмент чашечки бутоноподібної люльки зі сфероподібною нижньою частиною має на верхній «півкулі» цієї деталі оздоблення поясом вертикальних рельєфних ліній (рис. 4: 2). Вони доходять до середини нижньої частини чашечки, по її «екватору» проходить горизонтальна рельєфна лінія. Відросток-тулійку для чубука відбито. Він заходив частиною об'єму під чашечку. Верхня частина чашечки люльки — меншого діаметра, закінчується потовщенням на вінчику. Поверхня люльки вкрита прозорою поливою. Рельєфи оздоблення нечіткі, «змазані» (Чміль, Чебановський 2016, с. 233). Аналогії для цього виробу є серед знахідок у Чигирині (Чебановський, 2002, с. 165) і в Києві на вул. Воздвиженській, 43, розкоп 4 (рис. 3: 4; Чебановський, Чміль 1996, с. 104). Інша бутоноподібна фрагментована люлька, з відбитим відростком-тулійкою, мала неорнаментовану чашечку з напівсферичною нижньою частиною (рис. 4: 1). Стінки верхньої частини чашечки для тютюну майже циліндричні, її діаметр трохи збільшується до вінець. Під вінчиком — заглиблена подвійна риска довкола чашечки. Місце переходу від нижньої частини до верхньої оздоблено рядом заглибин, які імітують коліщатковий штамп, але зроблені, вочевидь, просто заточеною паличкою. Під ним — горизонтальний рельєфний поясок довкола чашечки, несущільний, з випадковими перебоями. Частина рельєфу відростка люльки заходить під чашечку. Всередині чашечка закопчена — отже, люлька була у вжитку. Нижня частина чашечки ще однієї бутоноподібної люльки вкрита поясом штампованого орнаменту з ромбів і крапок (рис. 4: 4; Чміль, Чебановський 2016, с. 233—234). Аналогії для цього виробу є серед знахідок в Києві на Замковій горі (рис. 3: 6—7) (Чебановський, Чміль 1996, с. 104, рис. 2: 10, 13). Відросток-тулійку з фрагментом чашечки визначаємо теж як частину бутоноподібної люльки, оскільки відросток частково заходить під чашечку для тютюну, що більше характерно саме для такого типу (рис. 4: 3; Чміль, Чебановський 2016, с. 232, 234). Знахідки на вул. Кирилівській, 37 були виявлені в культурному шарі, датованому нумізматичним і керамічним матеріалом. Усього на цій ділянці знайдено 24 монети: 19 — із шару та 5 — з об'єктів. Попередньо, до очистки і реставрації, їх за зовнішнім виглядом можна було визначити або як соліди XVII ст., або як російські полушки та деньги першої половини XVIII ст. (визначення Г. А. Козубовського). Також матеріалом для датування була кераміка, за якою утворення нашарувань можна окреслити вузьким періодом — другою половиною XVII — першою половиною XVIII ст. (Чміль, Чебановський 2016, с. 233).

Бутоноподібні люльки XVII—XVIII ст. виявлені також в інших районах міста. Добре датовані вироби знайдено на розкопках поблизу церкви Спаса на Берестовому (1989 р.). Тут було досліджено залишки північного кута будівлі, решта котловану якої заходила під земляний оборонний вал початку XVIII ст. У культурному шарі поряд зі спорудою знайдені монети Сигізмунда III 1623 р. і 1626 р. Одна з люльок має пелюсткоподібне членування нижньої частини, а друга сфероподібний низ чашечки (рис. 3: 3, 5; Гончар 1993, с. 91—96). В районі Києво-Печерської лаври бутоноподібні люльки виявлені під час розкопок на подвір'ї Воскресенської церкви в об'єкті, який автори розкопок пов'язали з шинком, зображеним на плані А. Кальнофойського 1638 р. Оpubліковано 3 люльки з секторним членуванням (рис. 7: 7—8; Загребельний, Балакін 1999, с. 110; Качан, Балакін 2010, с. 140—141). При дослідженнях із західного боку фортечної споруди XVIII ст. біля печерської гауптвахти було зібрано 13 глиняних люльок, в тому числі 7 виробів повної форми і мундштуки однокорпусних люльок «голландського» типу. Чотири люльки були зі сфероподібною нижньою частиною чашечки (рис. 10: 3—5, 8; Качан, Балакін 2010, с. 141). У 1988 р. обстежувалися об'єкти вздовж вул. Цитадельної. Тут були знайдені чотири люльки: три бутоноподібні зі сфероподібною нижньою частиною чашечки (рис. 6: 4; 10: 6—7) і фрагмент фігуративної люльки (рис. 15: 3; Качан, Балакін 2010, с. 142). Бутоноподібні люльки мали чашечки, оздоблені в різний спосіб: поділом лініями на сектори з орнаментациєю між ними (рис. 10: 6); заглибленими точками (рис. 10: 4); з гладкою чашечкою і відростком, що заходить під неї («кіль») (рис. 6: 4). Автори розкопок пов'язують знахідки з існуванням на цьому місці Солдатської слободи першої половини XVIII ст. Під час досліджень в корпусі № 2 Києво-Печерської лаври (Митрополічі покої) була виявлена полив'яна люлька з об'ємним пелюсткоподібним членуванням нижньої частини чашечки. За розмірами, формою і оздобленням вона характерна для XVIII ст., хоча чашечка зроблена нижчою, ніж це стало поширеним у другій половині XVIII — XIX ст. Знахідку пов'язують з проживанням у цій споруді імператриці Єлизавети Петрівни з почтом у 1744 р. (рис. 7: 16). Люльки зі сфероподібною нижньою частиною чашечки і з секторним оздобленням були виявлені під час досліджень корпусу № 8 (рис. 6: 1, 3; Качан, Балакін 2010, с. 142—143). Загалом, на територіях монастирів, які досліджувалися археологічно, знахідки люльок для куріння є нечисленними.

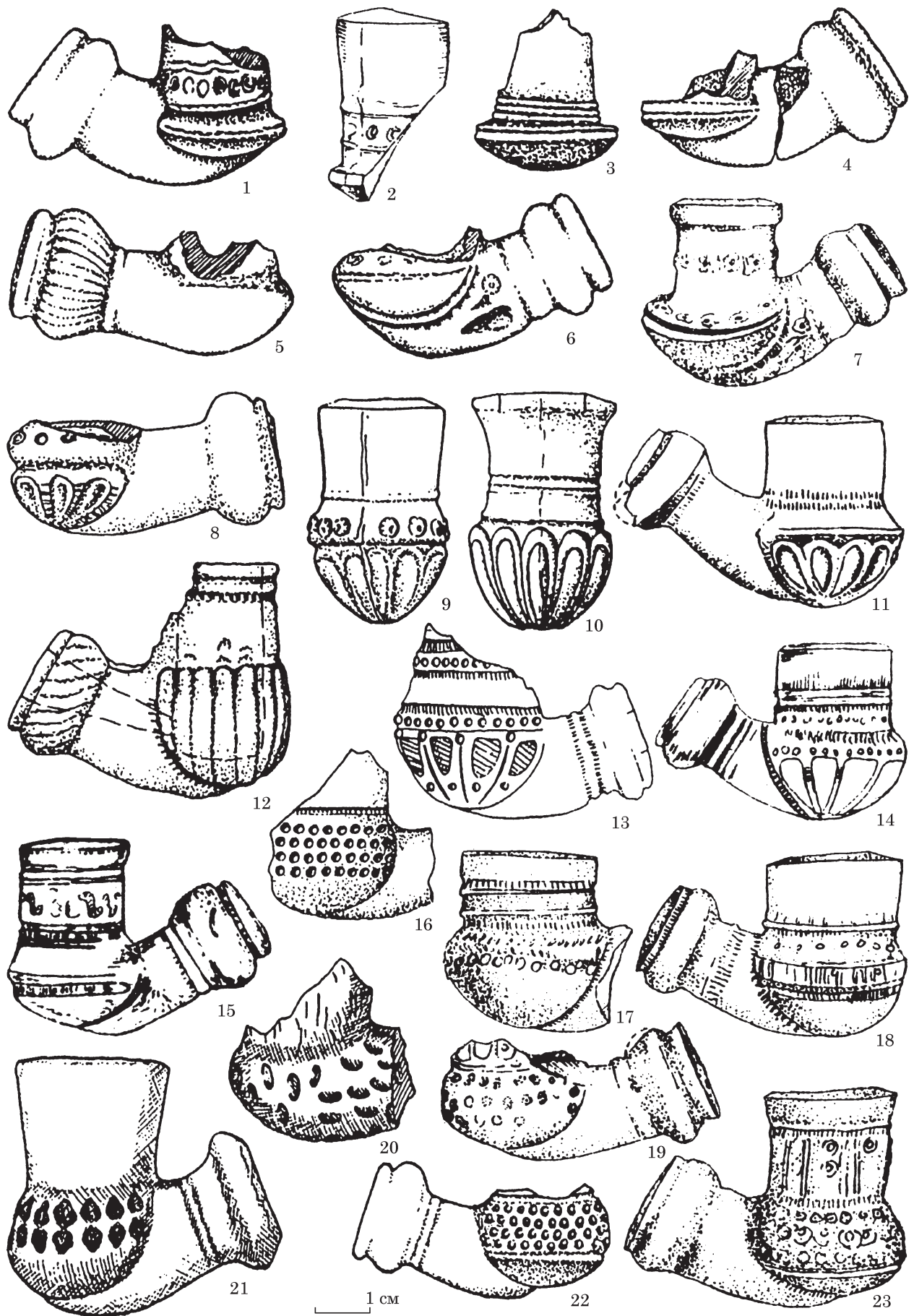
Знахідки бутоноподібних люльок відомі й з інших районів міста — Замкова гора, Житній ринок, вул. Хорива (рис. 2: 10, 13, 16; Чебановський, Чміль 1996, с. 102, 104), Софійська площа (рис. 6: 2, 5), вул. Велика Житомирська, 2,



Рис. 3. Бутоноподібні і канелюрні люльки XVII ст.: 1, 12, 17—19 — вул. Гончарна (1 — розкоп 2; 12, 17—19 — розкоп 14); 2, 4, 10, 13—16 — вул. Воздвиженська, 41—43, розкоп 4; 3, 5 — церква Спаса на Берестові; 6, 7 — Київ, Замкова гора; 8 — Краків, Польща; 9 — вул. Велика Житомирська, 2; 11 — Андріївський узвіз



Рис. 4. Бутоноподібні, канелюрні і горщикоподібні люльки: 1–9 — вул. Кирилівська, 37; 10 — стержні від підставки для сушіння і випалу люльок; 11, 12, 16, 17, 20 — Батурин, цитадель; 13, 14, 18 — вул. Гончарна (13 — розкоп 12; 14, 18 — розкоп 15); 15 — вул. Воздвиженська, розкоп 2; 19 — вул. Шекавицька, 46, XIX ст.

1989 р. (рис. 3: 9). Деякі з них мають аналоги з місця їх виробництва — урочища Гончарі-Кожум'яки (рис. 2: 9, 11, 14, 16; Чекановський 1993, с. 117; Чмил, Чекановський 1995, с. 158).

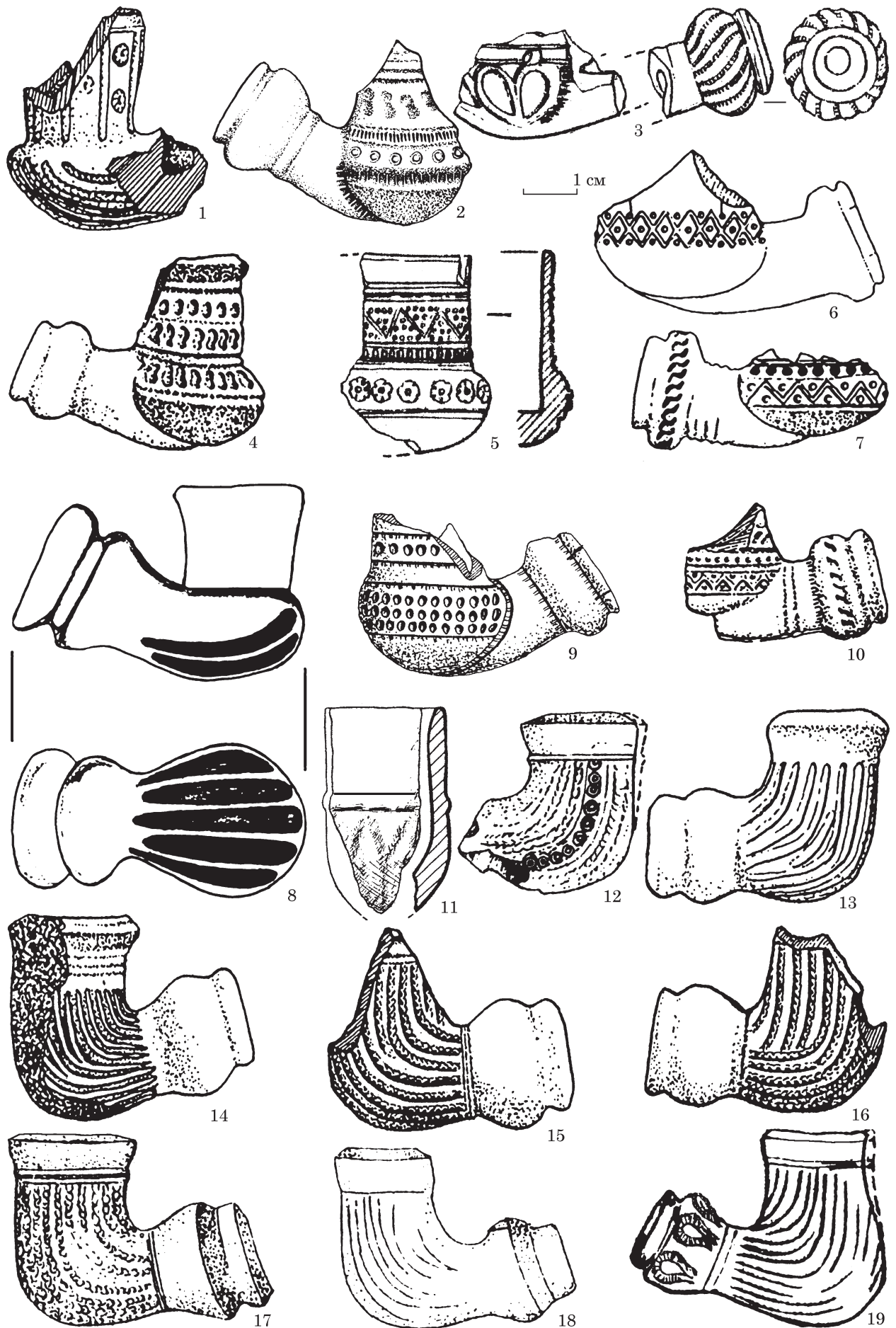
Дуже схожі люльки відомі на Полтавщині (Коваленко 2008, с. 64, 82) і у Батурині (пор. різні фасони: Київ — рис. 2: 18; 4: 15, 18; 6, 13, 14, 19—21; Батурин — рис. 4: 11, 12, 17, 20; Мироненко

2017, с. 334—335). Для батуринських виробів верхньою датою побутування можна вважати рік розорення міста російськими військами на початку XVIII ст. (1709 р.). Порівняно ранні дати мають люльки з Берестечка — 1653 р., рік битви (рис. 7: 6; 9: 1; Свешников 1992, с. 187), з башти Дорошенка в Чигирині — 1678 р., рік руйнування фортеці (рис. 5: 14; 7: 5, 10; Чекановський 2002, с. 162—163, 165) і з села Шепель на Волині, де люльки були виявлені у заповненні будівлі разом з монетами (рис. 7: 12; 10: 2; Златогорський, Баюк, Вашета 2013, с. 26—27). Бутоноподібні вироби з точковим штампом (у тому числі з точками, що ділять низ чашечки на сектори) виявлені у Варшаві і датовані другою половиною XVII — першою половиною XVIII ст. (рис. 10: 13—15; Meyza 1997, s. 38). Люлька XVII ст. з ритованими секторами знайдена в угорській фортеці Надьканіжа. Автор публікації вважає фасон турецьким (рис. 10: 12). Мала сіроглиняна люлька з ритованими секторами і тричастинним штампом між лініями зберігається в колекції Краківського археологічного музею. Датована вона широко XVII — першою половиною XVIII ст. (рис. 10: 11; Puziuk 2016, s. 289, 295, 298).

На Гончарях-Кожум'яках (вул. Гончарна, розкоп 15, 1992 р.) виявлено невелику люльку з усіма ознаками імпортного виробництва — дрібнодисперсне глиняне тісто сіро-брунатного кольору, гладка поверхня, вкрита ангобом бузкового кольору. Це фрагментована маленька бутоноподібна люлька з сфероподібною нижньою частиною чашечки і порівняно високою верхньою частиною циліндричної форми. Виріб був у вжитку (рис. 3: 7). На жаль у публікаціях часто не вказується колір глиняного тіста люльок. З цієї причини таку характеристику для знахідок в Україні важко визначити як хронологічну чи регіональну особливість. Однак щодо Києва, то тут абсолютну більшість складають люльки зі світлопаленого глиняного тіста. Це стосується всіх фасонів, крім тих, що копіювали причорноморські форми, або були привезеними виробами. Люльок, які впевнено можна визначити як імпортні, в Києві знайдено небагато.

Найпоширенішим фасоном люльок серед знахідок в Києві, датованих серединою XVII — початком XVIII ст. є канелюрні люльки. Наприклад, вони переважали за кількістю інші фасони серед знахідок з урочища Гончарі-Кожум'яки, де їх виготовляли. Не зважаючи на загально схожий стиль, у деталях оздоблення були особливості. Канелюри могли бути гладкими (рис. 3: 13, 14, 18) або рельєфними («косичками») (рис. 3: 12, 15—17). Всі канелюри могли йти суцільними лініями від вінець до муфти (рис. 3: 12—15, 17—18; 5: 1, 4, 5—7). На багатьох виробках, натомість, частина канелюрів закінчувалися на чашечці й не продовжувалися на відросток-тулію (рис. 3: 16; 5: 8).

Муфта могла бути гладенькою або прикрашеною «пелюстками», виконаними ритованням спеціальним штампом або вістрям (рис. 3: 19; 5: 3). Між канелюрами на бокових стінках чашечки для тютюну з кожної сторони міг бути ряд кілець або квіток-розеток. Незалежно від особливостей декору люльки могли вкриватися поливою.

Під час досліджень у київському урочищі Гончарі-Кожум'яки канелюрні люльки, знайдені в розкопах на вул. Воздвиженській, 41—43, 1987 р. (Чекановський, Чміль 1996, с. 102) і на вул. Воздвиженській, 45—47, 1992 р., мали простіший декор — без поясків рисочок від колищатого штампа і кілець-розеток (рис. 3: 13—16; 5: 2). Ці люльки датуються другою половиною XVII ст. (Чекановський 1993, с. 116). На розкопі 14 на вул. Гончарній (1992 р.) були виявлені канелюрні люльки з різноманітним оздобленням: з канелюрами-косичками; з кільцями розетками; з пелюсткоподібним орнаментом на потовщеному закінченні відростка-тулію (рис. 3: 12, 17—19), а також вкриті зеленою поливою. Зокрема, одна з таких люльок мала гладкі канелюри (рис. 3: 18). Ці знахідки датовані другою половиною XVII — початком XVIII ст. (Чекановський 1993, с. 117—118, 119). Добре датованими можна вважати люльки з бастіону Дорошенка в Чигирині (зруйнований у 1678 р.). Серед них також є виріб з канелюрами-косичками, пояском із зубчиками на відростку, без розеток (рис. 5: 14; Чекановський 2002, с. 165). Біля церкви Спаса на Берестовому у 1989 р. під фортечним валом початку XVIII ст. у заповненні будівлі були знайдені два фрагменти білоглиняних канелюрних люльок (Гончар 1993, с. 94—95). Один з них — відросток-тулію, має гладкі канелюри, пояс чітко формованих мініатюрних квіток-розеток і поясок зубчастого штампу (рис. 5: 10). Другий фрагмент — має гладкі канелюри і пояски зубчастого штампу на відростку і під вінцем (рис. 5: 5). Під час досліджень Батурина прості канелюрні люльки без розеток і зубчастого штампу виявлені під час розкопок на території фортеці і цитаделі. Канелюри у них мають вигляд «косички» (рис. 5: 15, 16; 6: 8, 10; Мироненко 2017, с. 331, 333, рис. 129: 1—3, 131: 6). У тих же місцях, а також в ровах цитаделі і фортеці, та на Гончарівці знайдені люльки з гладкими канелюрами, без поясків зубчастого штампу (рис. 6: 7, 11, 12; Мироненко 2017, с. 332, рис. 130: 1, 3, 4). Одна з таких люльок має потовщення на краю відростка, оздоблене об'ємними «пелюстками» (рис. 6: 9; Мироненко 2017, с. 333, рис. 131: 5). З території фортеці походить задимлена люлька з гладкими канелюрами, рядом розеток-кружечків і поясками зубчастого штампу (рис. 5: 17; Мироненко 2017, с. 332, рис. 130: 5). В цитаделі виявлена люлька з канелюрами-косичками та пояском S-подібних випуклостей під вінцем (рис. 6: 10;



Рис. 5. Канелюрні люльки XVII — першої половини XVIII ст.: 1 — вул. Велика Житомирська; 2 — вул. Воздвиженська, 45—47; 3, 4 — Києво-Печерська лавра, Успенський собор; 5, 10 — церква Спаса на Берестові; 6 — Печерськ, Воскресенська церква; 7 — Софійська площа; 8 — Михайлівська площа; 9 — Старокостянтинів; 11, 12 — Михайлівський Золотоверхий монастир; 13, 15—17 — Батурин (13 — рів цитаделі; 15—17 — фортеця); 14 — Чигирин, Замкова гора

Мироненко 2017, с. 331, рис. 129: 2). Інший фрагмент має особливості розташування канелюр такі самі, як у знахідки з Михайлівської площі в Києві (Мироненко 2017, рис. 131: 4, рів цитаделі). Бокові канелюри на поверхні чашечки спускаються до середини її висоти, а не продовжуються до муфтоподібного потовщення на кінці відростка (рис. 5: 13). Звертаємо увагу, що в батуринській колекції люльок ще є інші повні аналоги за оздобленням до люльок з Києва. Батуринські знахідки датуються другою половиною XVII — самим початком XVIII ст.

Можливо, гладкі канелюри на поверхні люльки можуть бути як відбитком відповідної моделі форми-матриці, так і наслідком його меншої якості щодо деталізації. Висловлюємо припущення, що форми-матриці могли робити, використовуючи готові люльки як моделі. Зрозуміло, що чіткість деталювання при цьому буде значно гірша. На готовому виробі будуть лише натяки на «косички» і «розетки-квітки». Такі люльки з нечітким рельєфом були виявлені в Києві під час розкопок на вул. Кирилівській, 37. Канелюрні люльки з цієї локації, як і вироби інших фасонів, знайдені там, теж відзначалися нечіткістю деталей форм, рельєфів оздоблення. Дві канелюрні люльки були виявлені на території Михайлівського Золотоверхого Монастиря у заповнені печі XVII ст. в шурфі 4 у 1998 р. Шурф знаходився у 22 м на південний захід від північного кута корпусу хористів та в 62 м на схід від східного рогу Варваринського корпусу. Піч датовано за стратиграфічними спостереженнями, керамікою і монетою 60-х років XVII ст. Одна з люльок виготовлена за допомогою добре деталюваної форми. Канелюри виконані у вигляді «косички». По боковим сторонам між канелюрами знаходиться ряд маленьких рельєфних розеток. Кожна розетка — це два кільця одне в іншому. На зовнішніх кільцях є дрібні радіальні рисочки. Цей декоративний елемент нагадує маленьку стилізовану квітку. Під вінцем і на відростку для чубука канелюри закінчувалися поясами рисочок, нанесеними кільцатим штампом навколо виробу (рис. 5: 11). Друга люлька належить до того ж різновиду і має такий же декор, але дрібні деталі майже не розрізняються (рис. 5: 12). Вірогідно, штамп-матриця, за допомогою якої її зробили, була гіршої якості, або зношена.

Ще дві люльки, оздоблені канелюрами-косичками і поясами від зубчастого штампу, знайдені під час досліджень на Софійській і Михайлівській площі. Обидва вироби між канелюрами мали ряд мініатюрних розеток. У люльки з Софійського майдану вони були у вигляді квіточок з пелюстками (рис. 5: 7), а у люльки з Михайлівської площі — у вигляді кілець (рис. 5: 8). Люлька з Софійської площі виявлена у південно-західній частині площі посеред залишків фундаментів XVIII ст. під час дослідження заповнення заглибленої час-

тини об'єкта з матеріалами другої половини XVII — середини XVIII ст. і з монетою — прибалтійським солідом середини XVII ст. Канелюри на поверхні люльки завершуються на відростку-тулійці перед пояском, виконаним зубчастим кільцатком. Він відокремлює канелюри від потовщеного закінчення-муфти, в який вставлявся чубук. Потовщення має бороздку-заглиблення ближче до краю. На Михайлівській площі люлька була знайдена біля початку вул. Трьохсвятительської при дослідженні залишків дерев'яної споруди. У люльки зберігся відросток-тулійка і частина чашечки (рис. 5: 8). Розмір фрагмента 3,5 × 3 см. Оздоблення виконано при формуванні люльки у двостулковій прес-формі (матриці). Особливістю люльки є те, що нижню частину чашечки і відросток покривають канелюри, які не з'єднані з канелюрами стінок верхньої частини чашечки (Чекановський 2020, с. 94). Подібну особливість мали вироби знайдені в Батурині (рис. 5: 13; Мироненко 2017, с. 333) і Старокостянтиніві (рис. 5: 9; Виноградська 2002, с. 23). У люльки з Михайлівської площі внизу чашечки для тютюну канелюри гладенькі, зверху — рельєфні. Поясок, виконаний зубчастим кільцатком навколо відростка, відокремлює канелюри від потовщеного закінчення люльки навколо отвору для чубука («муфти»). Потовщення має неглибоке кільцеве заглиблення ближче до краю. Разом з люлькою у заповнені споруди були знайдені фрагменти керамічного посуду, кахлів, скляних віконниць, за якими комплекс можна датувати XVIII ст. (Чекановський 2020, с. 94). Канелюрні люльки також були виявлені в процесі розборки руїн в площі Успенського собору Києво-Печерської лаври. Автори розкопок відмітили їх подібність до зразків з Гончарів-Кожум'яків (рис. 5: 3—4; Качан, Балакін 2010, с. 142).

Горщикоподібні люльки XVII — початку XVIII ст. можна розділити на кілька фасонів. Характерною рисою першого є маленька округла чашечка зі звуженням під легко відігнутими на зовні вінцями, вкрита рельєфним і ритованим орнаментом (рис. 4: 11, 12, 15, 18; 6: 13—21). У другого фасону чашечка більше видовжена по висоті, нагадує глечик, оздоблена ритованими елементами орнаменту (вул. Стрілецька, 1989 р.; рис. 9: 7). Наразі важко сказати, чи є це хронологічною ознакою. На Гончарях-Кожум'яках люльки першого фасону знайдено на розкопі 14 на вул. Гончарній і на вул. Воздвиженській, 39, розкоп 1 (рис. 6: 21). Чашечка типової люльки з цієї майстерні прикрашена рядами ямок, S-подібних випуклих рельєфів, горизонтальними ритованими лініями і лініями, створеними зубчастим штампом, рельєфними зигзагоподібними лініями, іншими дрібними заглибленими і випуклими деталями (рис. 6: 20). Ідентичні люльки могли бути вкриті поливою і без неї (рис. 4: 15). Люльки



Рис. 6. Бутоноподібні люльки, канелюрні люльки, горщикоподібні люльки другої половини XVII — першої половини XVIII ст.: 1, 3 — Києво-Печерська лавра, корпус 8; 2, 5 — Софійська площа; 4 — вул. Цитадельна; 6 — Зінківський музей, Полтавська обл.; 7—12 — Батурин (7—9 — рів цитаделі; 10 — цитадель; 11 — фортеця; 12 — Гончарівка); 13—18, 21 — вул. Воздвиженська (13, 14 — № 39, розкоп 1; 15, 16, 18 — № 41—43, розкоп 4; 17 — № 37, розкоп 5; 21 — № 39, розкоп 1); 19 — вул. Велика Житомирська; 20 — вул. Гончарна, розкоп 14; 22 — Меджибізька фортеця

цього фасону в Києві були також знайдені під час розкопок на вул. Великій Житомирській, 2, 1988 р. (рис. 6: 19; Чміль, Чекановський 1995, с. 158).

Деякі люльки мають круглий квіткоподібний медальйон з обох частин чашечки (рис. 9: 26; Чекановський 1993, с. 118, Чекановський, Чміль 1996, с. 101, 104). Цей різновид фасону поширений як в Україні, так і на інших територіях Європи. У більш акуратних і досконалих екземплярів рельєф виконувався двостулкову формою-штампом. Він міг бути випуклим або заглибленим. Звертає на себе подібність люльок, виявлених у Києві (рис. 9: 26; Чекановський, Чміль 1996, с. 102, 104), Чигирині (рис. 9: 23; Куштан 2008, с. 15, 64, 66) й у Бахчисарайському районі (рис. 2: 24; Алядінова, Тесленко 2017, с. 547). Вони належать до одного і того ж фасону. Знахідки датуються другою половиною XVII ст. Така ж ціла світло-теракотова люлька з квіткою в колі, відштампованою формою при виготовленні, демонструється в експозиції Історичного музею у Вільнюсі. Фрагмент виробу того ж типу, але з темною поверхнею і брунатною глиняною масою знайдений в замку біля м. Тикоцина, Польща, датований другою половиною XVII — першою половиною XVIII ст. (рис. 2: 25; Bis 2011, s. 660).

Горщикоподібні люльки, прикрашені на боковій поверхні відштампованою квіткою — були як з видовженою по висоті чашечкою, так і невисокою (рис. 9). У простіших екземплярів, виконаних менш досконало, квітка виконана круглими «уколами»-заглибинами по сирій глині після формування, частіше — це люльки невисоких пропорцій (рис. 9: 15; Київ, вул. Велика Житомирська, 2, 1989 р.). Аналогічні вироби є у Суботіві (Куштан 2010, с. 50—51). У Батурині знайдено білоглиняну люльку з квіткою, виконаною випуклим рельєфом, кінця XVII — початку XVIII ст. (рис. 9: 3; Мироненко 2017, с. 336). В Меджибізькій фортеці виявлена аналогічна люлька з жовто-коричневою поливою (рис. 9: 5) і варіант виробу з квіткоподібним штампом-«колесом» на боці чашечки люльки з світло-зеленою поливою (рис. 9: 11; Чекановський 2018, с. 271—272).

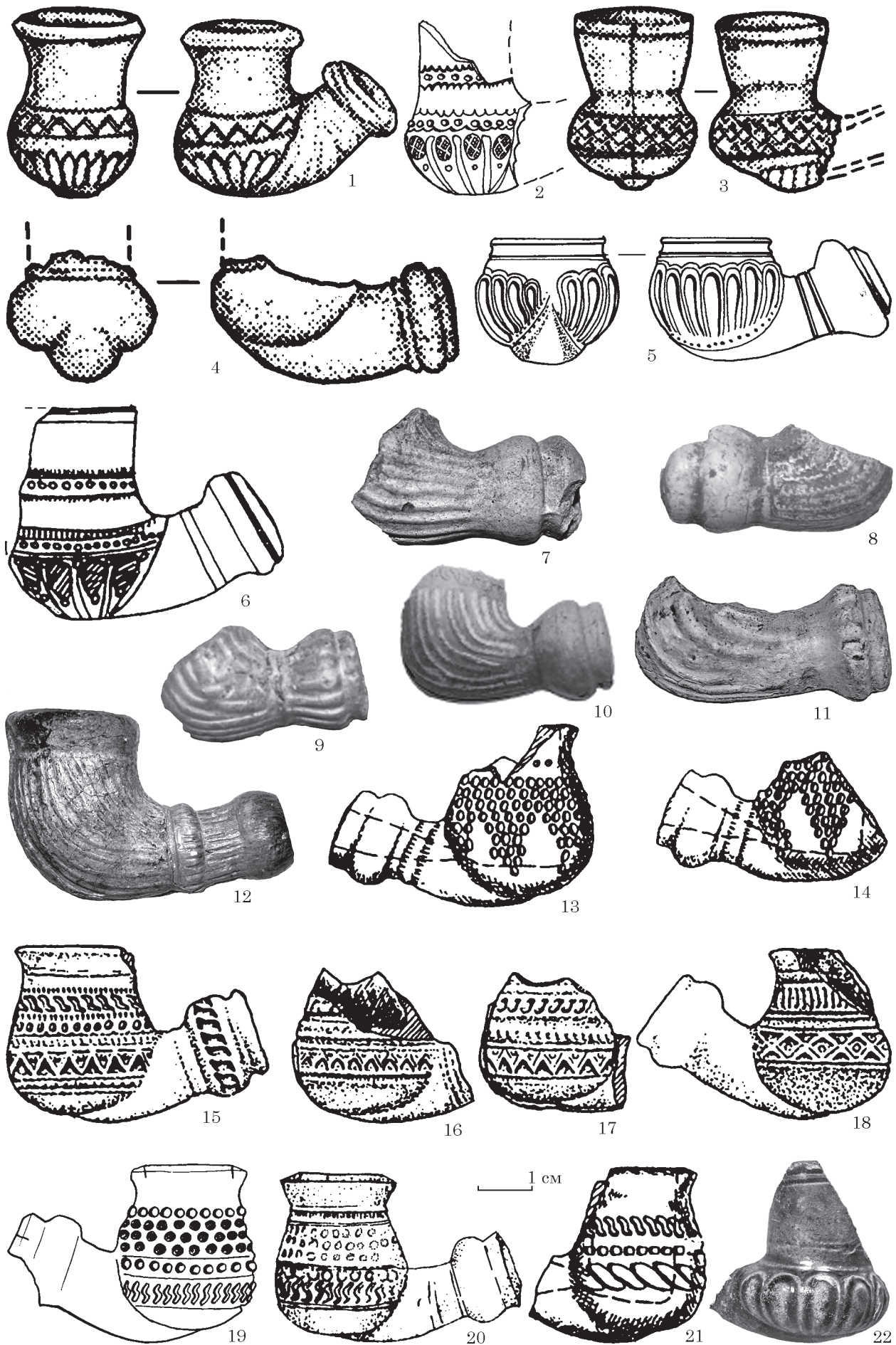
Горщикоподібні люльки кінця XVII — початку XVIII ст., з більш високою чашечкою мали ритований малюнок. Такі люльки за обрисом дещо схожі на бутоноподібні люльки зі сфероподібною нижньою частиною чашечки, але вони стрункіші за пропорціями, найменший діаметр чашечки розташований посередині або у верхній по висоті частині чашечки для тютюну, нижня частина не має виразно більшого діаметра і об'єму, як це видно у бутоноподібних люльок. Люлька з ритованою квіткою, вкрита світло-зеленою поливою, знайдена в Києві на вул. Великій Житомирській, 2 (рис. 9: 19). Звідти ж походить схожа сіроглиняна люлька (рис. 9: 15). Вироби цього фасону виявлені в

Києві також при дослідженнях печерської гауптвахти (рис. 9: 2; Балакін, Оногда 2008, с. 126, 138), на вул. Стрілецькій (ритований орнамент, світло-зелена полива) (рис. 9: 7; Чміль, Чекановський 1995, с. 158). Вони є в колекції Національного музею історії України (Терещук 2014, с. 179). Такі люльки мають аналогії по всій Україні. В м. Дубно знайдено білоглиняні люльки як з прокресленою, так і з рельєфною квіткою (Люльки... 2021). В експозиції музею в Острозі представлено якісні білоглиняні вироби цього типу (рис. 9: 53—54). Екземпляр з Полтавського краєзнавчого музею прикрашений поливою й ритованим орнаментом, як київські екземпляри (рис. 9: 45; Коваленко 2008, с. 64), Люльки з квіткою, на яких орнамент нанесено серією точок, виявлені у Чернігові (рис. 9: 34; Готун, Казимір 2017, с. 74—75), в Чугуєві (Свистун, Пашкевич, Горбаненко 2010, с. 149). Штамп у вигляді квітки (рис. 9: 9) виконано на виробах з Чигирини (Пискун 2014, с. 173; Попованова, Горішній 1998, с. 159—160), з Сіверського Дінця (різні фасони) (рис. 9: 14; Мирошніченко 2009, с. 104—105), з Білої Церкви (рис. 9: 17), Хортиці (рис. 9: 41; Козачек 1993, с. 72, 76). Вони є в експозиції музеїв у Лубнах, Дубно, в Острозі. Цей фасон, на нашу думку, активно еволюціонував у XVII ст., збільшуючись у розмірах, що буде проілюстровано далі.

Люльку особливого фасону, який за формою і пропорціями чашечки належить до горщикоподібних (найвужчий діаметр чашечки у верхній частині), виявлено під час досліджень біля гауптвахти на Печерську (рис. 14: 6). Люлька вірогідно датована початком XVIII ст. (Качан, Балакін 2010, с. 140—151). Вона має видовжену за пропорціями чашечку для тютюну, поверхня якої до звуження під вінцем сформована у вигляді нешироких об'ємних пелюсток. Аналогії відомі серед люльок з Батурина (виріб вкрито зеленою поливою) (рис. 14: 3; Мироненко 2017, с. 334), Чигирини (Пискун 2014, с. 175), фортеці Азак (червоноглиняна) (рис. 14: 5; Гусач 2013, с. 380—381), з Варни (Болгарія), авторка публікації датувала її XIX ст. (Станчева 1972, с. 92). Деякі люльки мали форму чашечки, яка наближалася до квіткової форми, але «з нерозкритими пелюстками» (рис. 12: 4; 14: 9). Ці фасони яскраво демонструють розвиток декоративності в оздобленні люльок, який тривав у XVIII ст.

Рельєфне оздоблення люльки могло здійснюватися як при формуванні її двостулкову формою-штампом (матрицею), так і ручними штампами, зубчастим коліщатком, загостреною паличкою після формування корпусу люльки по ще сирій глині. В Україні виявлено кілька форм-штампів. Частина одного знайдено при розкопках в Чернігові (рис. 8: 8; Виноградська 2005, с. 89). Він являв собою плитку з глини чотирикутної форми розміром 6 × 5 см і 2,1—2,3 см завтовшки. На одній з сторін знаходив-



Рис. 7. Бутоноподібні люльки другої половини XVII — XVIII ст.: 1 — Народичі, р. Ослів, Житомирська обл.; 2—3 — Київ, печерська гауптвахта; 4 — Алушта; 5, 10, 18 — Чигирин; 6 — Берестечко; 7—8 — Печерськ, Воскресенська церква; 9 — вул. Велика Житомирська; 11 — Батурин, Гончарівка; 12 — Шепель, Волинська обл.; 13, 17, 36 — вул. Воздвиженська (13 — № 25, розкоп 3; 17 — № 41—43, розкоп 6; 36 — № 50, розкоп 6); 14 — Дівички, Київська обл.; 15 — Острог; 16 — Києво-Печерська лавра, корпус 2; 19 — Черкаси; 20 — Чернігів; 21—24 — вул. Шекавицька, 53; 25 — Циблі, Київська обл.; 26, 33 — Хотинська фортеця; 27—28 — Острог, музей; 29 — вул. Шекавицька, 46; 30, 31 — Жовква; 32 — Ровінь, Хорватія; 34 — Прага, Чехія; 35 — Дубно



Рис. 8. Бутоноподібні люльки XVIII ст., форми-матриці для виготовлення люльок: 1 — вул. Велика Житомирська; 2 — вул. Волоська, 17; 3, 4, 6 — вул. Щекавицька (3, 4 — № 53; 6 — № 46); 5 — Батурин, фортеця; 7 — Берн, Швейцарія; 8 — Чернігів; 9 — Острогоз, музей

ся заглиблений відтиск половини люльки, на другому — прокреслений хрест. Ще одну матрицю для виготовлення люльок можна побачити в експозиції музею в Острозі. Форма-штамп

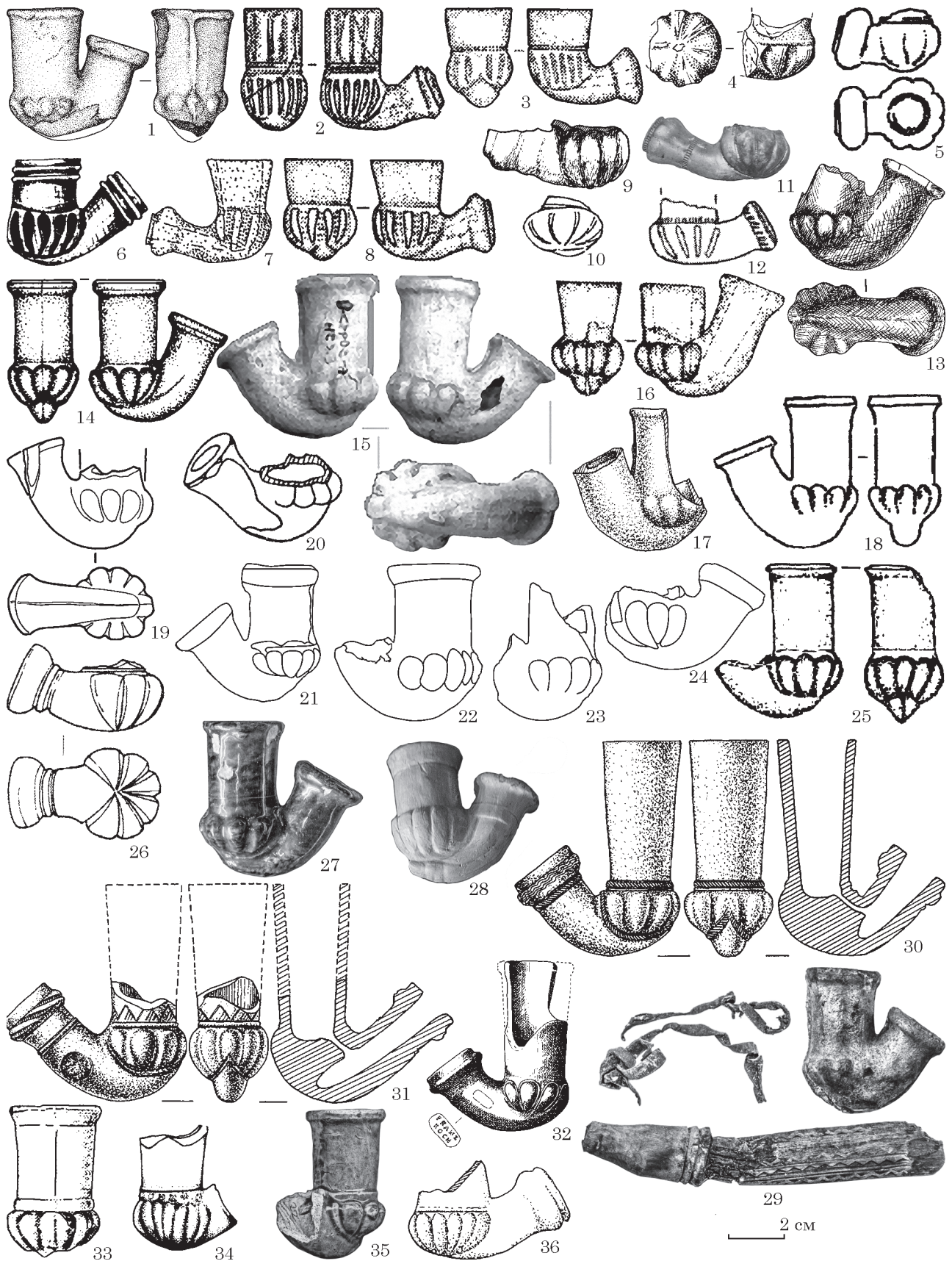
з острозького музею призначена саме для виготовлення горщикоподібної люльки з «пелюстковою» чашечкою (рис. 8: 9). З чернігівської матриці отримували гладенький корпус, з ост-

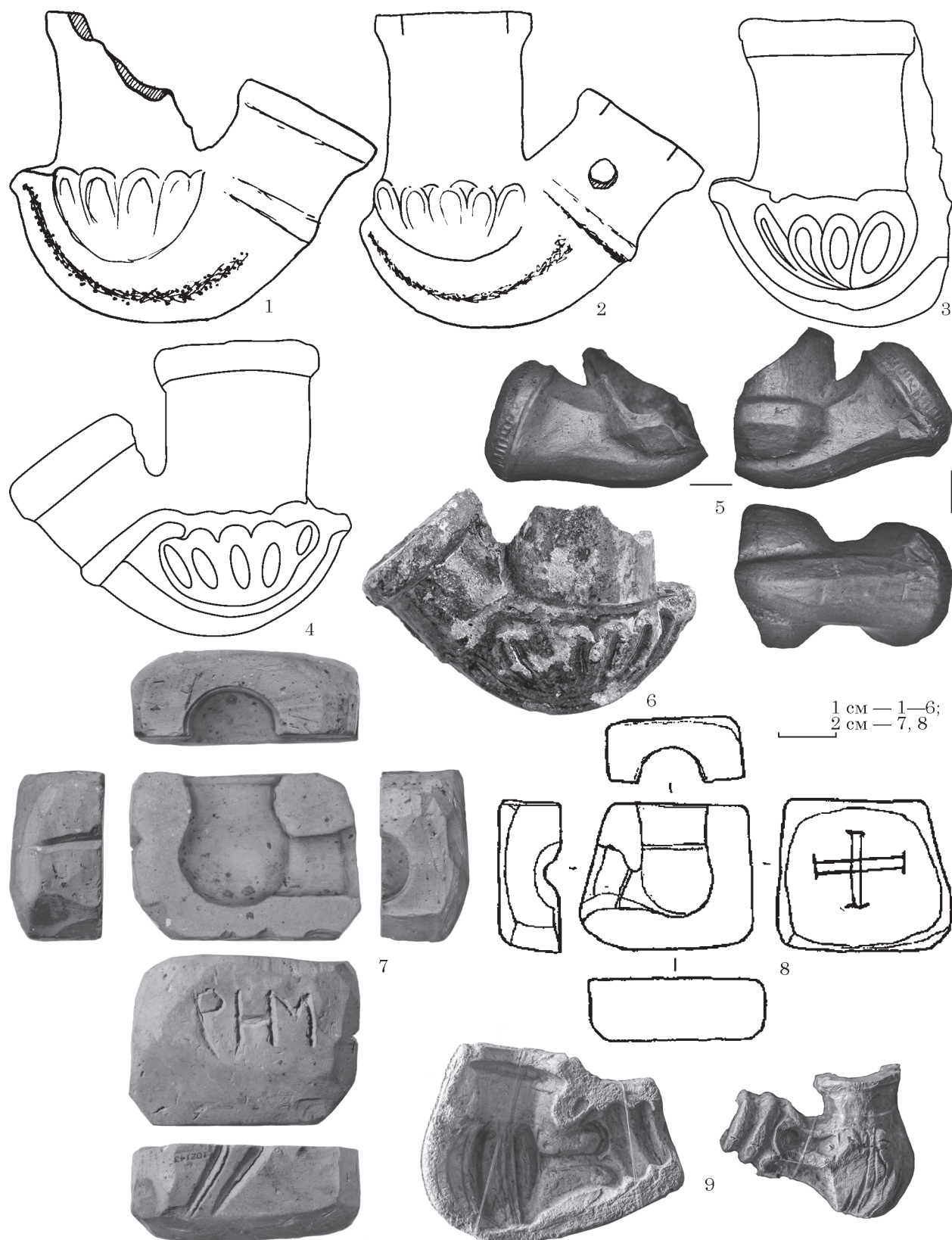

Рис. 9. Горщикоподібні люльки «з квіткою» XVII—XVIII ст.: 1 — Берестечко; 2 — Київ, печерська гауптвахта; 3, 12 — Батурин (3 — фортеця; 12 — музей; 4, 17 — Біла Церква; 5, 11 — Меджибізька фортеця; 6, 9, 23 — Чигирин; 7 — вул. Стрілецька; 8, 10 — фортеця Синь, Хорватія; 13 — Київ; 14 — Сіверський Донець; 15, 19 — вул. Велика Житомирська, 2; 16, 20 — Краків, Польща; 18 — Дніпро, Богородицька фортеця; 21 — Тімішоара, Румунія; 22, 43—44 — Белградська фортеця, Сербія; 24 — Бахчисарай; 25 — Тикоцин, Польща; 26, 48—52 — вул. Воздвиженська, 41—43, розкоп 4; 27, 28 — Орасул де Флочи, Румунія; 29 — Прага, Чехія; 30, 31 — Добой і Дервента, Боснія і Герцеговина; 32 — Смедерово, Сербія; 33, 47 — Надьканіжа, Угорщина; 34 — Чернігів; 35—37, 41 — Хортиця; 38, 45 — Полтава (38 — музей); 39, 40 — Циблі, Київська обл.; 42 — Лубни; 46 — Китайгород, Дніпропетровська обл.; 53, 54 — Острог; 55, 56 — вул. Воздвиженська, 25, траншея, гончарний горн; 57 — Житній ринок; 58 — вул. Сагайдачного, 1



Рис. 10. Бутоноподібні люльки (точковий орнамент), горщикоподібні люльки (секторний орнамент), горщикоподібні люльки «з квіткою»: 1 — Берестечко; 2 — Шепель, Волинська обл.; 3—5, 8 — Київ, печерська гауптвахта; 6, 7 — вул. Цитадельна; 9 — Народичі, Житомирська обл.; 10 — Острог, музей; 11 — Краків, Польща; 12 — Надьканіжа, Угорщина; 13—15 — Варшава, Польща; 16 — Добойська фортеця, Боснія і Герцеговина; 17 — Чорне море, Болгарія; 18 — Прага, Чехія; 19 — Тімішоара, Румунія

розької — рельєфний. Популярним прикладом такої глиняної форми є знахідка з Швейцарії. Вона так само, як і чернігівська, застосовувалася для отримання гладеньких напівфабрикатів виробів, невисоких горщикоподібних люльок (рис. 8: 7; Neege 2011, р. 59). Вірогідно, орнамент міг наноситися після формування корпусу люльки по сирій глині спеціальними вістрями або штампами-пуансонами. Порівняння однаково орнаментованих виробів з Гончарів-Кожум'яків і дрібних деталей їхнього рельєфного оздоблення вказує на виготовлення їх з однієї і тієї ж форми з однаковими дефектами чи особливостями серій люльок або на використання дуже схожих матриць.

Для XVIII ст. спостерігається збільшення розмірів люльок. Причинами цього було зняття заборон на куріння в різних державах, сприяння закладенню плантацій, зміна у XVIII ст.

податкової політики щодо тютюну, і як наслідок — збільшення вирощування цієї культури і зменшення ціни готової продукції. Тютюн стає дешевшим. З півдня поширювалася мода на нові фасони люльок більшого розміру: тахта-чубук, «нарцис», «напівнарцис», «лілея» та інші. Імпортні зразки копіювалися. У Києві поки що не виявлено слідів виготовлення подібних люльок, але у шарах другої половини XVIII — XIX ст. знайдено багато зразків вживаних виробів у цих стилях (рис. 17). Вони зроблені з різних відтінків червонопалених глин. Колір глиняного тіста може бути від охри до брунатно-червоного, або темно-бузкового. Структура тіста частіше дрібнодисперсна, крім зразків зовсім грубих підробок. Поверхня гладка, сприймається неначе лощена. Могли використовувати покриття поверхні виробу ангобом. Верхня частина чашечки циліндрична,

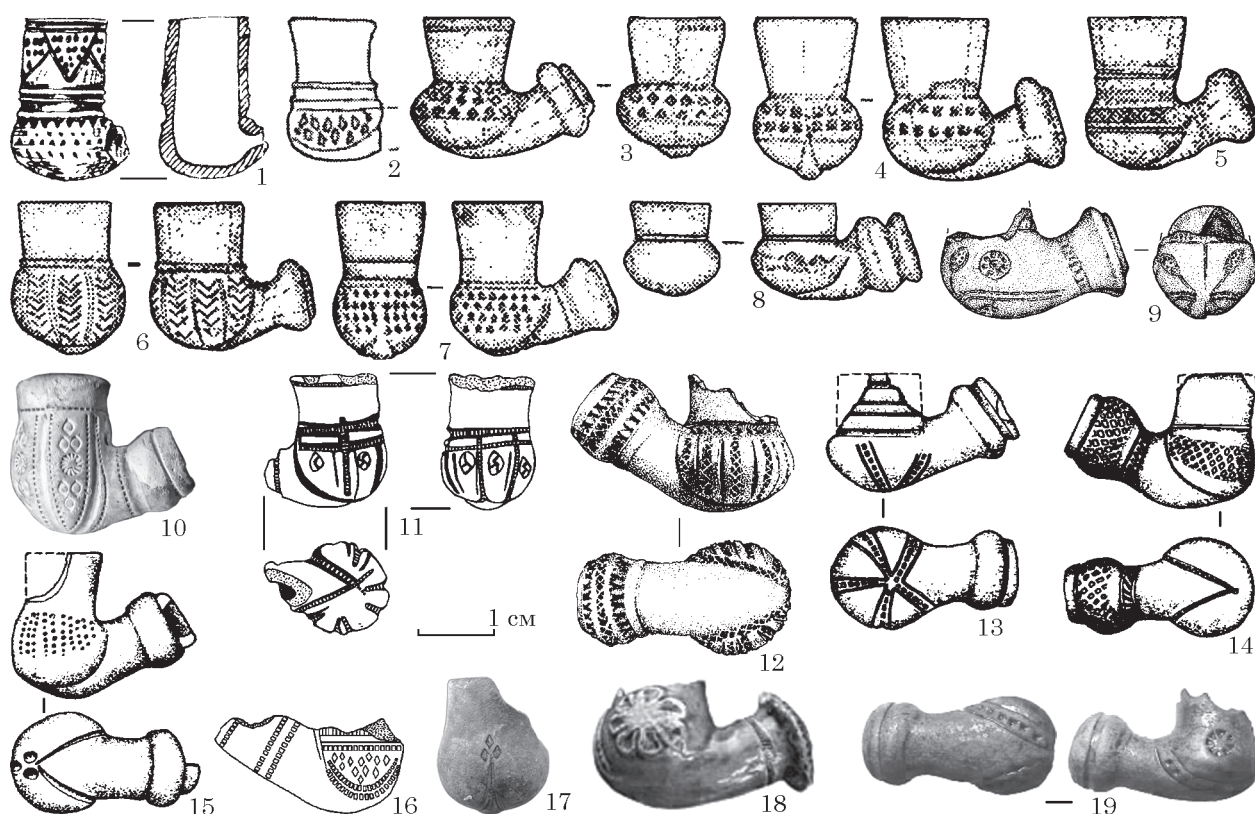

Рис. 11. Бутоноподібні люльки з людським обличчям XVIII—XIX ст.: 1 — вул. Воздвиженська, 50, розкоп 6; 2, 7 — Острог; 3 — вул. Олегівська, 41; 4 — Хмільник; 5 — Херсонський обласний краєзнавчий музей; 6 — вул. Оболонська, 43—47; 8 — вул. Кожум'яцька, шурф 30

або гранчаста. Висота стінок верхньої частини чашечки по відношенню до розширеної нижньої може бути різною. Зустрічаються відносно високі стінки. Питання, чи ця особливість є суто стилістичною, чи носить хронологічний характер, або є ознакою якогось локального виробництва — не з'ясоване і потребує окремого дослідження. Вертикальну поверхню чашечки

і «бутон» ззовні прикрашали тонко ритованими елементами орнаменту (пелюстками, розетками, напіврозетками, «листочками», лініями, зубчастими лініями тощо). Для цього могли використовувати гостре вістря або якісні штампи-пуансони. Нижня ширша частина чашечки могла бути округлою, пелюсткоподібною, гранчастою, сплющеною у вигляді багатокутника.

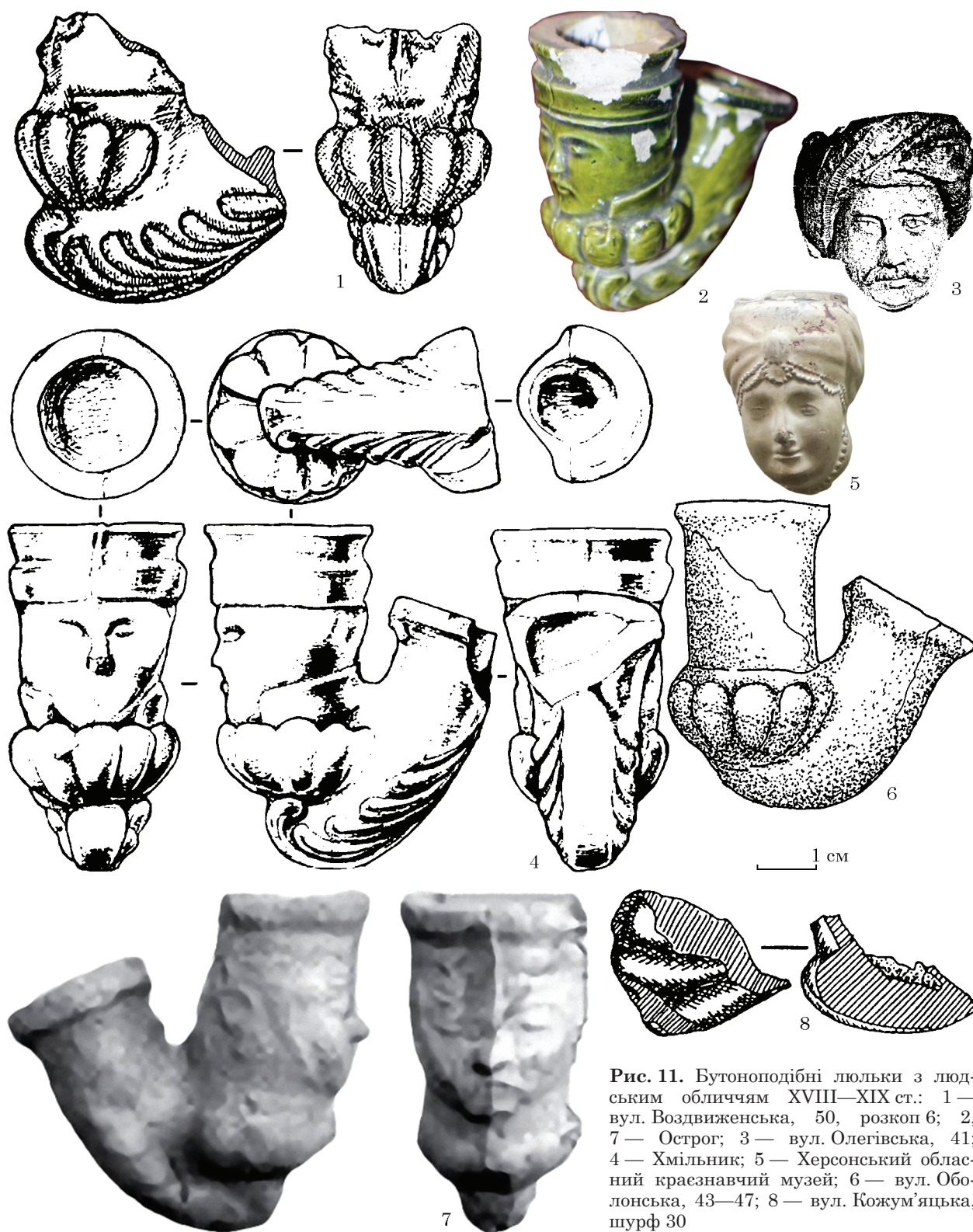

Рис. 12. Люльки зі вставками XVIII ст.: 1 — Прирогоща; 2, 3 — вул. Велика Житомирська, 2; 4 — Олевськ; 5 — вул. Ігорівська, 13; 6 — Батурин, музей; 7 — Аккерманська фортеця; 8 — вул. Волоська / Спаська, імітація орнаменту зі вставками

Відросток-тулійка міг виготовлятися округлим і гранчастим в перерізі. Закінчувався він муфтою у вигляді сегмента сфери, з борозною зі сторони чашечки. На тулійці часто штампували клеймо. Місцеві стилізації люльок мали клейма, які імітували причорноморські зразки, прочитати їх найчастіше неможливо (Чміль, Чекановський 1995, с. 160—161, 163—164).

Люлька фасону тахта-чубук знайдена на Гончарях-Кожум'яках: на розкоп 3 по вул. Воздвиженській, 25, 1987 р., датована монетами (рис. 17: 3). Виявлені такі люльки під час розкопок на вул. Великій Житомирській, 1984 р. (рис. 17: 8), на Десятинному провулку, 1977 р. (рис. 17: 4), на Ярославському провулку, 1990 р. (рис. 17: 1, 2), на вул. Щеквицькій, 53, 2011 р. (рис. 17: 10, 11). На вул. Щекавицькій, 41 була знайдена фрагментована люлька фасону «нарцис» (рис. 17: 7). Мода на «турецькі» фасони зростала аж до другої половини XIX ст. З вул. Рейтарської (1972 р.) походить люлька, яка наслідую червоноглиняні вироби великих розмірів. Вона мала клеймо у вигляді числа в рамці: «1849». Вірогідно, це — дата виготовлення. Можливо люльки знайдені на Микільській Слобідці (2017 р.), де був у цей час гончарський осередок, виготовлялись там само (рис. 17: 9). Ще один імпортований виріб дали дослідження Гостинного двору у 2013 р. Тут виявлено велику горщикоподібну люльку (рис. 13: 5; Чекановський 2017, с. 54, 85). У люльки відбито половину чашечки. Глиняна маса на зламі темно-сірого кольору, добре відмучена, фаянсової якості. Поверхня вкрита брунатно-червоним ангобом. Розмір люльки 6 × 4 см. Вона, була довго у користуванні, закопчена, ангоб на великій площі стерся, поверхня виглядає відполірованою. Нижня частина чашечки прикрашена пелюсткоподібним орнаментом, на пелюстках ритування у вигляді подвійного хреста. Верхня частина люльки відокремлена від нижньої тонким пояском з поперечними рисочками. Верхня частина неорнаментована. Подібне декорування, але з неоздобленими пелюстками, знаходиться на краю відростка-тулійки. Форма чашечки — циліндрична із заокругленою нижньою частиною. Вона декорована як бутоніподібні люльки (композиційне виділення нижньої частини, пелюсткоподібний орнамент), але не має потовщеної нижньої частини чашечки, більшої по діаметру за верхню циліндричну частину. Верхня частина в той же час — просто циліндрична, а не горщикоподібна. Знизу на тулійці розміщено клеймо у вигляді напису арабськими буквами у круглому картуші. Клеймо може бути сполученням букв «ба», «лям», «та», «алиф», з можливим читанням «білта». Варто зазначити, що букви на клеймах сильно стилізувались, а у випадку виготовлення люльки в немусульманському середовищі напис міг імітувати букви. Дуже схоже на клеймо київської люльки є клеймо з Силістри. Автор подає читання

клейма як «йекта», вважаючи, що це — переклад з перської «єдиний, неповторний, незрівняний» (Тодоров 2010, с. 820—821). Якість виготовлення і стиль оздоблення люльки (тісто, колір, ангоб, лощення) свідчать, що це імпортовано, вірогідно з турецьких володінь, можливо з Болгарії. Люльки з Туреччини і Болгарії зі схожими клеймами датуються авторами публікацій цих знахідок кінцем XVIII — початком XIX ст. Імпортом також може бути люлька фасону «нарцис» із вул. Щекавицької, 41 (рис. 17: 7) і фрагмент відростка-тулійки з клеймом, вкритий червоним ангобом, знайдений на вул. Щекавицькій, 46 (рис. 14: 8).

Великі люльки з червонопаленої глини, що імітують зразки з Південно-Східної Європи і Турецьких володінь, дуже поширені на великій території. Вони представлені в археологічних і музейних колекціях по всій Україні. (Коваленко 2008, с. 32—40). В рову Чернігівської цитаделі, який був засипаний в 1801—1802 рр., у шарі засипки виявлено багато таких люльок (Чміль, Чекановський 1995, с. 161, 164). Верхня дата їх побутування (XIX ст.) не викликає сумніву. Потребує з'ясування час появи таких фасонів у різних регіонах України. У Батурині знайдено червоноглиняну люльку малих розмірів (порівняно з пізнішими зразками), неорнаментовану, за формою і пропорціями схожу на тахта-чубук. Можливо це зразок запозичення ранньої форми цього фасону (рис. 8: 5; МIRONENKO 2017, с. 330).

У бутоніподібних люльок з нижньою частиною чашечки у вигляді рельєфних пелюсток або мушлі, у XVIII ст. верхня частина чашечки стає все вищою. Більшість таких люльок вкриті кольоровою поливою: зеленою, жовтою, різних відтінків червоного і брунатного кольорів. Відросток-тулійка часто відходить з-під чашечки для тютюну. Знизу під чашечкою з'являється гребінь-кіль з рельєфом і завитками (рис. 7: 8: 1—4, 6). Прикладом є люлька з коричневою поливою, виявлена у 1987 р. в Києві в урочищі Гончарі-Кожум'яки в шарі з монетами XVIII ст. (розкоп III, вул. Воздвиженська, 25) (рис. 7: 13). На Києво-Подолі люльки з жовто-зеленою поливою знайдені на Ярославському провулку, датована монетою 30-х рр. XVIII ст. (рис. 7: 17), і на вул. Оболонській, 43—47, шурф 1 1988 р. (рис. 11: 6; Чекановський, Чміль 1996, с. 103, 105, 108). Люлька з кілем зі світло-зеленою поливою походить з вул. Волошської, 17 (рис. 8: 2). Люльки вкриті світлою зелено-жовтуватою поливою і жовто-коричневою поливою виявлені під час розкопок у Києві на вул. Щекавицькій, 53 у 2011 р. (рис. 7: 21—23; 8: 3, 4; Тараненко, Чміль, Чекановський 2012, с. 156—157). На вул. Щекавицькій, 46 (2018 р.) серед знахідок другої половини XVIII — XIX ст. були вироби вкриті світлою зелено-жовтуватою, жовто-брунатною і червоно-брунатною поливою. Люлька з кілем мала цікаву особливість. Вона була



Рис. 13. Горщикоподібні й бутноподібні люльки XVIII ст., імпортні люльки: 1, 2, 6 — Пирогоща; 3, 4 — вул. Воздвиженська, 41—43, розкоп 4); 5 — Київ, Гостинний двір; 7, 8 — вул. Гончарна (7 — розкоп 12; 8 — розкоп 2)



Рис. 14. Горщикоподібні люльки з секторним орнаментом і вироби у формі квітки: 1 — Михайлівський Золотоверхий монастир; 2 — Батурин (2 — цитадель; 3 — фортеця); 4, 7 — вул. Воздвиженська (4 — № 41—43, розкоп 4); 5 — фортеця Азак, Росія; 6 — Київ, печерська гауптвахта; 8 — вул. Шекавицька, 46; 9 — Меджибізька фортеця

вкрита поливою, яка в одних місцях мала червонувате забарвлення, а в інших — жовто-зелене (рис. 8: 6). З цього ж розкопу походить люлька з дерев'яним чубуком (зелено-жовта полива; рис. 7: 29). Люлька і чубук були зв'язані вузьким шкіряним паском (Чекановський, Павленко 2021, с. 108, 111; Чекановський 2021b, с. 166, рис. XVIII: 3). Рідкісним артефактом з цього ж місця досліджень є фрагментована маленька порцелянова люлька з мушлеподібною чашеч-

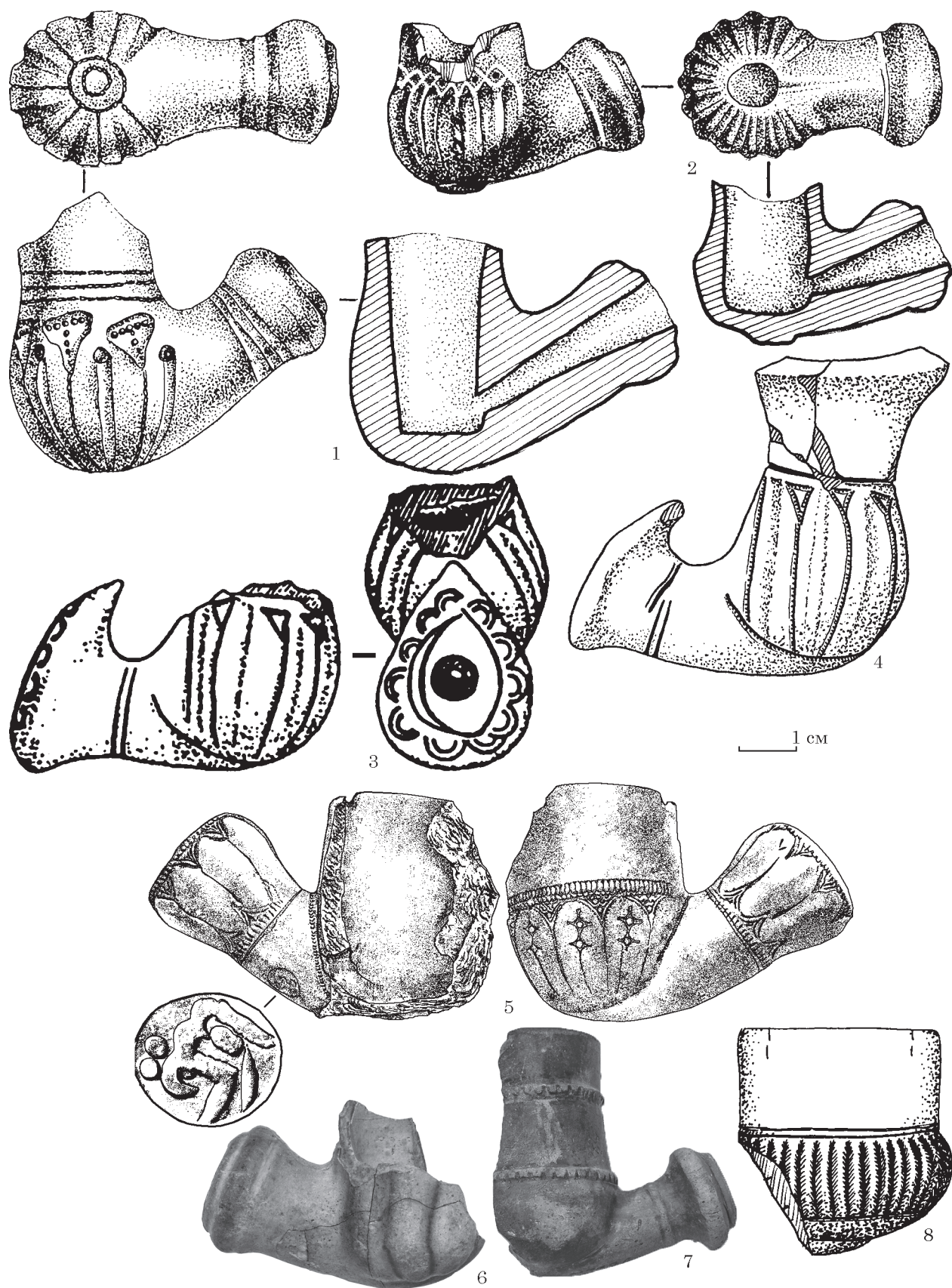
кою (рис. 4: 19). Серед київських матеріалів опублікований лише один фрагмент глиняної поливної люльки з мушлеподібною нижньою частиною чашечки з вул. Кожум'яцької (рис. 11: 8; Чекановський, Чміль 1996, с. 105). На Поділлі і західній частині України, у володіннях Австрійської імперії такий фасон був популярним аж до XX ст. (Чекановський 2021b, рис. XVIII: 11). У Верхньому Місті люлька з гребнем-кілем знайдена під час розкопок на вул. Великій



Рис. 15. Фігуративні люльки у вигляді чобіт: 1 — Археологічний музей у Кракові; 2 — вул. Воздвиженська, 41—43, розкоп 4; 3 — вул. Цитадельна; 4 — Батурин; 5 — Прага; 6 — Варна, Болгарія; 7 — Мартін, Словаччина

Житомирській (жовто-зелена полива, 1989 р.) (рис. 8: 1). У Києво-Печерській лаврі виріб з об'ємними пелюстками і високою чашечкою виявили під час досліджень у корпусі № 2 (рис. 7: 16; Качан, Балакін 2010, с. 142).

Цей різновид люльок відомий за численними знахідками по всій Україні. Причому оздоблення поливою для нього є характерним, а зразки без поливи — винятком. В Острозькому музеї в експозиції представлено бутоноподібну люльку з коричневою поливою і просто білоглиняну (рис. 7: 27, 28). Виявили такі люльки під час недавніх археологічних досліджень в Острозі (рис. 7: 15; Войтюк 2019, с. 220) і в Дубно (рис. 7: 35). Знахідки подібних виробів відомі у селах Дівички, зелена полива (рис. 7: 14; Тетеря, Прядко 2019, с. 76) і Циблі на Переяславщині (рис. 7: 25; Тетеря, Якименко 1998, с. 128), Народичі на Житомирщині (рис. 7: 1; Чекановський, Павленко 2021, с. 108—109), в Чигирині, із зеленою і світло-брунатною поливою (рис. 7: 18; Пискун 2014, с. 173; Попованова, Горішній 1998, с. 160), у Черкасах (рис. 7: 19; Куштан 2015, с. 12—13), у Хотинській фортеці, вкрита зеленою поливою (рис. 7: 33; Мисько 2009, с. 64—65). Фасон широко побутував до середини XIX ст., а у західних областях Укра-

ни і пізніше. В Чернігові такі люльки виявлено у заповненні рову цитаделі, який засипали на початку XIX ст. (рис. 7: 20; Кузнецов 1985, с. 31, рис. 14; с. 38, 161). У центральній Європі такі люльки почали робити ще з вищою чашечкою, популярним був різновид без поливи з відновлювальним випалом (чорноглиняні). Такі люльки знайдені й в Україні, Жовква (рис. 7: 30, 31; Войцещук, Милян, Осальчук 2006, с. 198—199). В Чехії бутоноподібні полив'яні люльки почали з'являтися у XVIII ст. після періодичних заборон на куріння і продаж тютюну в XVII ст. (рис. 7: 34; Vyšohlid 2009, s. 984—987). Пізніше вони виготовлялися на спеціалізованих мануфактурах (наприклад — на території Австро-Угорщини і Німеччини) до першої третини XX ст., зокрема у Словаччині (білоглиняні й чорні) (Bielich, Čurný 2009, p. 355). У Хорватії в місті Ровінь подібні вироби датовані XVIII—XIX ст. (рис. 7: 32; Bekić 1999—2000, s. 264—265, 276).

У XVIII—XIX ст. різноманіття фасонів глиняних люльок взагалі, і бутоноподібних в тому числі, зростає. Серед тих, що виявлено в Києві, є такі вироби: 1) люльки струнких пропорцій, схожі на вироби XVII ст., але з вищою верхньою частиною чашечки і з частим членуван-



Рис. 16. Фігуративні люльки у вигляді звіриної пащі: 1 — вул. Цитадельна; 2 — Михайлівський Золотоверхий монастир; 3 — Бучак, Черкаська обл.; 4 — острів Бісат, Хорватія

ням нижньої частини чашечки (рис. 7: 2; 13: 2); 2) із низькою широкою чашечкою з частим членуванням тонкими канелюрами (рис. 13: 8); 3) з високою чашечкою, з грубими об'ємними пелюстками (рис. 7: 1, 13—25, 27—33, 35; 11: 6); 4) люльки з виділенням порівняно широких «пелюсток» на нижній частині невисокої чашечки (рис. 7: 9, 11, 26, 36; 13: 6).

На вул. Гончарній виявлена велика люлька з низькою чашечкою і частим членуванням нижньої частини (розкоп 2 1987 р.), яка мала сліди мідної оковки верхньої частини чашечки. Імовірно у цієї люльки міг бути і мідний каптур-кришечка на шарнірі, що закривала зверху чашечку для тютюну. Кілька люльок та їх фрагментів знайшли під час досліджень церкви Пирогощі на Подолі. Люлька з великими «пелюстками бутона» нижньої частини чашечки мала жовто-брунатний колір поверхні і сіре глиняне тісто. Вочевидь вона вкрита ангобом (рис. 13: 6; Чекановський 2019, с. 119, 121, рис. XXX: 11). Біля Пирогощі також знайдено фрагментовану люльку бутоноподібної форми з поділом нижньої частини чашечки на 15 вузьких секторів. Сектори завершуються рельєфним зигзагоподібним оздобленням, яке підкреслює їхню пелюсткоподібність (рис. 13: 2). Між завершенням пелюсток містяться чотирикутники з кружечком в середині. Композиційно це оздоблення нагадує декор люльок зі скляними вставками. Люлька випалена у відновлювальному середовищі і має темний сіро-чорний колір, колір глиняного тіста сірий (Чекановський 2019, с. 119—120, рис. XXX: 9). Ще одна люлька мала скляні вставки на чашечці

для тютюну. Це велика горщикоподібна світлоглиняна люлька, чашечка якої прикрашена ритованим орнаментом, що імітує пелюстки (рис. 12: 1; 13: 1). Вона подібна до деяких екземплярів із серії люльок з урочища Гончарі-Кожум'яки, опис яких буде подано далі (рис. 13: 3—4). На вул. Великій Житомирській, 2 виявили дві люльки зі вставками. Одна з них аналогічна знахідці біля церкви Пирогощі (рис. 12: 2). Друга має іншу орнаментацию. Її нижня частина чашечки розділена на сектори штампованим і прокресленим орнаментом. Скляні вставки знаходяться в середині рельєфних кілець. На неї схожі інші дві люльки. З вул. Ігорівської, 13 (2001 р.) походить люлька з ритованим пелюсткоподібним орнаментом і вставками на чашечці (рис. 12: 5). Подібна до неї люлька представлена в експозиції музею в Батурині. Вона передана з Чернігова і є випадковою знахідкою (рис. 12: 6). В Очакові була виявлена люлька з сепіоліту (так звана пінка), інкрустована кульками блакитного скла (рис. 12: 7). Нижня частина її чашечки теж оздоблена у вигляді рельєфних пелюсток, між закінченнями яких всередині кружечків знаходяться скляні вставки (Беляєва 2015, с. 155—157). Декор люльки робить її схожою на бутоноподібні люльки, хоча найвужчий діаметр чашечки для тютюну у цієї люльки розташована у верхній частині (як, наприклад, і у люльки з вул. Ігорівської). Так само, люльки з Пирогощі і аналогічна їй з вул. Великої Житомирської, 2 мають нижню частину чашечки, орнаментально розділену на сектори, хоча за силуетом швидше за все вони були горщикоподібними. Це підтверджується

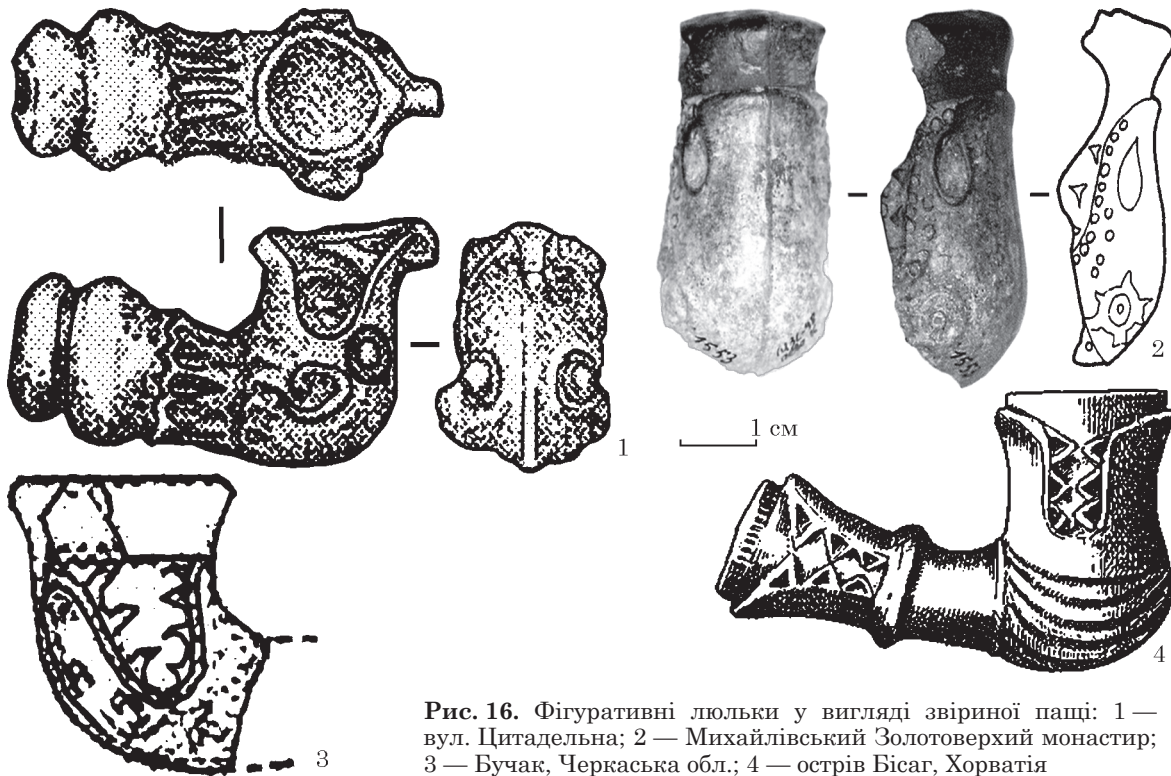
і схожими за формою, орнаментом і розміром люльками з Гончарів-Кожум'яків (рис. 13: 3—4). Ще одна бутаноподібна люлька зі скляними вставками відома з розкопок на городищі Бабина гора поблизу Олевська (рис. 12: 4). Вона фрагментована, теракотового кольору, збереглася нижня частина чашечки з відростком. Чашечка поділена на п'ять рельєфних пелюсток, загострених у верхній частині. Між вершинами «пелюсток» у рельєфних кільцях закріплені шість світло-брунатних вставок (Петраускас, Чекановський 2014, с. 228, рис. 1: 2; Чекановський 2019, с. 119—121, рис. XXX: 1—5, 10). Повна аналогія цієї люльки зберігається в музеї у Берестечку (Солодько 2011).

Горщикоподібні люльки XVIII ст. представлені серед київських знахідок кількома фасонами. На Гончарях-Кожум'яках (вул. Воздвиженська, 41—43, розкоп 4) біля гончарного горна у невеличкій ямі було виявлено 24 невикористаних білоглиняних люльок. Їх розмір приблизно 7 × 6 см. Всі вони розколоті чи фрагментовані. Чашечка видовжена, прикрашена кількома різновидами ритованого рослинно-квіткового орнаменту, суцільними і пунктирними лініями. Останні, вочевидь, нанесені зубчастим коліщатком (рис. 9: 48—52; 13: 3—4; 14: 14). За формою і елементами орнаменту на ці вироби є схожою люлька кінця XVIII ст., виявлена під час підводних досліджень у Болгарії (рис. 10: 17; Чекановський, Павленко 2021, с. 112, 115). Поряд у траншеї вздовж траси вулиці у заповненні ще одного гончарного горна знайдено фрагменти люльок цього фасону. Одна з них без поливи, не використана (рис. 9: 56), другий фрагмент від виробу, вкритого зеленою поливою і закопченого всередині, що був у вжитку (рис. 9: 55). Цікаво, що їх орнаментация подібна до маленької більш ранньої люльки з цієї ж частини міста (рис. 14: 7). Схожа люлька виявлена також під час досліджень перед будівництвом Житнього ринку (рис. 9: 57; Чекановський, Чміль 1996, с. 103, 106—107; Козубовський, Івакін, Чекановський 1993, с. 262—263). Ще одна велика білоглиняна люлька була знайдена у заповненні ями XVII—XVIII ст. на розкопі на розі вул. Спаської і Волоської, 1988—1989 рр. (рис. 12: 8; Брайчевська, Михайлов, Сагайдак 1993, с. 217, 220). Світлоглиняна люлька, вкрита жовто-зеленою поливою поверх брунатного ангобу без прокресленого чи рельєфного орнаменту походить з вул. Сагайдачного, 1. Колір глиняного тіста кремовий (рис. 9: 58).

Для знахідок з урочища Гончарі-Кожум'яки були проведені дослідження складу глиняного тіста. Для люльок малого розміру, зібраних біля топочної камери одного з горнів, склад глини виявився такий: в'язуча речовина — пелітові часточки глинистого мінералу каолініту — 70—75 %; заповнювач — ламані, рідше напівобкатані уламки кварцу, магнетиту, гідрокси-

ду заліза, лусочки гідробіотиту, зерна циркону і рутилу — 25—30 %; мікропори — десятки частки процента. Розміри часточок заповнювача склали: 0,05—0,07 мм — 50 %, 0,1—0,3 мм — 50 %. Температура випалювання не перевищувала 900—950°. Великі горщикоподібні люльки відрізнялися не тільки розмірами, а й складом глиняної маси і температурою випалювання. В'язучий компонент (каолініт) складав 90 %, заповнювач (часточки кварцу, оксиду і гідроксиду заліза) — 9 %, пори — до 1 %, розміри часточок заповнювача 0,1—0,3 мм, траплялися 0,02—0,05 мм. Температура випалювання не перевищувала 1000°. Аналіз було виконано в лабораторії НДІ Укрпроектреставрація (Чекановський, Чміль 1996, с. 103).

У XVIII ст. в Україні і Європі широко побутують фасони великих люльок з рослинно-квітковим орнаментом, в тому числі з квітковим медальйоном-розеткою, плоскою круглою базою зі споду чашечки і з високою верхньою частиною: Київ, Гончарі-Кожум'яки (рис. 9: 49) (Чекановський, Чміль 1996, с. 106, 107); Острого (рис. 9: 54); Тімішоара, Румунія (рис. 9: 21; Коресцзу, Дінча 2012, р. 188); Белградська фортеця, Сербія (рис. 9: 22, 43, 44; Вікіч 2012, р. 2, 5); Угорщина (рис. 9: 47; Kovács 2004, р. 131). Відомі також менші за розмірами люльки з квіткою з Білої Церкви (рис. 9: 4, 17), вони дуже схожі на батуринську люльку (рис. 9: 3). Вже згадували, що подібні за оздобленням вироби з ритованим орнаментом частіше знаходять меншого розміру, наприклад: Київ, вул. Стрілецька, 1989 р., зелена полива (рис. 9: 7, 13; Чміль, Чекановський, с. 158), вул. Велика Житомирська, 2, світло-зелена полива (рис. 9: 19), Богородицька фортеця в усті р. Самари (рис. 9: 18; Шалобудов 2009, с. 36—37), Хортиця (рис. 9: 35—37; Шелеметьєва 2014, с. 188—190), Полтава (рис. 9: 45; Коваленко 2008, с. 64—65), Полтавський музей (рис. 9: 38; Коваленко 2008, с. 50—51), Лубни, ангоб (рис. 9: 42; Козачек 1993, с. 68—69), с. Циблі на Переяславщині (рис. 9: 39, 40); Тетеря, Якименко 1998, с. 127—130), Китайгород, Царичанський р-н Дніпропетровської обл. (рис. 9: 46; Старік 2007, с. 64—65), Острого (рис. 9: 53), Нагор'яни (рис. 10: 9). Люльки з квітками на боках чашечки для тютюну відомі не тільки в Україні, але й у Південній і Центральній Європі: Краків (рис. 9: 16, 20; Puziuk 2016, s. 288, 294, 298), Варшава (Meuza 1997, s. 22), Прага (рис. 9: 29; 10: 18; Vyšohlid 2009, s. 987; 2011, s. 75, 83), Скоп'є (Манева 2013, с. 103), Смедерово в Сербії (рис. 9: 32), Тімішоара (рис. 10: 19; Коресцзу, Дінча 2012, р. 187). Люлька з Сербії автор публікації вважає турецькою. Датована вона XVII ст. Квітковий орнамент на ній нанесено уколами гострим знаряддям (Луїч 2012, р. 10, 12). Відзначимо, що згадані люльки з Центральної і Південної Європи білоглиняні. Також дуже схожим на українські люльки XVII ст. є знахідки з хор-

ватської фортеці Сить (рис. 9: 8, 10; Brković, Petričević 2013, s. 39, 40). Білоглиняна люлька з квіткою, виконаною виступаючим рельєфом, є в колекції музею у Варні (Станчева 1972, с. 82). XVII—XVIII ст. датуються люльки з квітковим орнаментом з колекції музею м. Добою у Хорватії (рис. 9: 30, 31; Jašarević 2018, s. 226—228). В Угорщині маленькі люльки XVII ст. з ритованою квіткою вважають турецьким фасоном (рис. 9: 33), а великі люльки XVIII ст. з формованою розеткою — угорським (рис. 9: 47; Kovács 2004, p. 131). У Словаччині зафіксовано сліди виробництва люльок у Спішському граді в другій третині XVII ст. У XVIII ст. люльки частіше вкривають кольоровими поливами ніж у XVII ст., спостерігається збільшення розмірів виробів (Vyšohlid 2009, s. 985—987). У румунській фортеці Флочі знайдені люльки XVII ст. з виштампованою квіткою, вкриті коричнево-помаранчевою і зеленою поливою (рис. 9: 27, 28; Ene 2013, pl. IV: 14, 16), дуже схожа люлька із зеленою поливою походить з Тімішоари (Koreszpu, Dinča 2012, p. 186). Близькі аналоги українським виробам є в колекції Краківського археологічного музею, але більшість артефактів датовані XVIII ст. за аналогами, в т. ч. і з України. Краківська люлька, вкрита жовто-коричневою поливою, має дуже грубу випуклу стилізацію квітки, а світло-сіра люлька — вдавлену, відштамповану при витисканні виробу в формі-матриці (рис. 9: 16, 20; Puziuk 2016, s. 279—281, 288, 289, 294). Серед інших виробів — люльки з квіткою з Греції, опубліковані Ребеккою Робінсон (Robinson 1985, pl. 47, 58, 60, 63). Дві з них нагадують оздоблення люльок з Хорватії (Сить), Батурина, а інша — з Лубен (рис. 9: 10, 12, 42). Для всіх фасонів з квіткоподібним орнаментом на бічних сторонах чашечки спостерігається збільшення розмірів люльок від початку XVIII до XIX ст., що не виключало одночасного існування виробів меншого розміру. Спостереження за аналогіями до вітчизняних люльок наводить на висновок про дуже швидке поширення популярних фасонів по різних землях (Чекановський, Павленко 2021, с. 110, 112—114).

Вже згадували, що деякі горщикоподібні люльки орнаментом уподібнюють бутоноподібним, розділяючи ритованими лініями або рельєфом чашечку для тютюну. Так оздоблена люлька з території Михайлівського Золотоверхого монастиря (рис. 14: 1; Чекановський 2020, с. 97, 99—100). Форма, орнаментация, пропорції виробу більше характерні для XVIII ст. (рис. 14: 4), але її розмір порівняно невеликий, що притаманно XVII ст. Схожі на неї люлька з Батурина (рис. 14: 2; Мироненко 2017, с. 335) і з Острозького музею (рис. 10: 10).

Цікаву і естетично привабливу групу люльок складають фігуративні люльки, тобто ті, що зображають предмети, тварин, людей. Появі і розвитку форм таких люльок автор при-

святив окрему розвідку (Чекановський 2021а, с. 44—57). Ці вироби часом бувають близькими до певних фасонів люльок (наприклад, бутоноподібних або горщикоподібних). Найстарішою фігуративною люлькою з Києва з нині відомих є цілий виріб, знайдений під час досліджень біля церкви Феодосія Печерського (вул. Цитадельна, 3) у 2018 р. (Івакін, Оленич, Баранов 2020, с. 68—69). Люлька виявлена в об'єкті разом зі срібними копійками Петра I. Вона ціла, невживана, світлоглиняна, розмірами приблизно 5 × 2,5 см. Люлька має форму направленої догори пащі фантастичної тварини. Край «пащі» утворює вінця чашечки. Рельєфно пророблені нижні і верхні ікла, око. Завитки на чашечці і тулійці можуть означати різні частини тіла тварини (можливо вухо, гриву, луску). Зображення стилізоване і показує зубасту потвору узагальнено (рис. 16: 1). Під час розкопок на території Михайлівського монастиря в Києві було знайдено фрагмент білоглиняної люльки, який нагадував люльки з високими пелюстками. Але розмір рельєфної «пелюстки» на чашечці і деякі елементи ритованого орнаменту дозволяють припустити, що це теж міг бути виріб у вигляді розкритої пащі тварини (рис. 16: 2). Край «пащі» знаходиться нижче вінець. Висота чашечки близько 4,5 см. Люлька виявлена у заповненні будівлі з матеріалами XVII—XVIII ст. (Чекановський 2020, с. 99—100). Аналогією київським знахідкам є фрагмент схожої білоглиняної люльки з чашечкою у вигляді пащі тварини, виявлений у Бучаку (багаточислове поселення Гряда II, Канівський р-н Черкаської обл.) в 2017 р. Висота чашечки трохи більша за 3 см. Край «пащі» закінчується нижче вінець. У «верхній щелепі» на боковій стінці чашечки видно три гострих зуба, у нижній — чотири. Інші деталі голови звіра дуже орнаментально стилізовані. Автори розкопок розрізнили «передні ніздрі та очі, маленькі вуха із рослинним пагінцем та шерсть (левава грива?) на ший». Знахідка датована кінцем XVII — початком XVIII ст. (рис. 16: 3; Пробийголова, Куштан 2019, с. 69—70). Обидві люльки за формою нагадують горщикоподібні. Аналогією з-за меж України є хорватська люлька з темно-сірої глини і червоним ангобом, та лощеною гладенькою поверхнею, що має виразні зооморфні мотиви: чашечка і муфта тулійки прикрашені рельєфом у вигляді зубастої пащі. Муфта на тулійці має форму зрізаного конуса. Чашечка з'єднана з тулійкою одним отвором (рис. 16: 4). Місце знахідки невідоме, можливо — острів Бісаг, о-ви Корнати. Автор публікації цієї люльки датує її, спираючись на популярність зображення крокодила на однокорпусних західноєвропейських люльках у другій половині XVII ст., вважає «східною» ремінісценцією цього сюжету (Bekić 1999—2000, s. 265, 277).

На основі фасону люльки з бутоноподібною нижньою частиною чашечки для тютюну і



Рис. 17. Люльки імпортованих фасонів тахта-чубук, «нарцис» і «напівнарцис»: 1, 2 — Ярославський пров., шурф 4; 3 — вул. Воздвиженська, 25, розкоп 3; 4 — Десятинний пров., 5; 5 — вул. Рейтарська; 6 — Житній ринок; 7 — вул. Шекавицька, 41; 8 — вул. Велика Житомирська; 9 — Київ, Микільська Слобідка; 10, 11 — вул. Шекавицька, 53

тулійкою, яка утворює під нею гребінь (рис. 11: 6), в Україні з другої половини XVIII ст. поширюється різновид люльки з обличчям на стороні чашечки протилежній від курця. Саме такий зразок було знайдено в урочищі Гончарі-Кожум'яки на вул. Воздвиженській, 50, розкоп 6 (рис. 11: 1; Чекановський, Чміль 1996, с. 105). Ще одна ціла люлька схожої форми є в колекції Національного музею історії України (Терещук 2014, с. 179). Знахідки таких бутоноподібних люльок з личиною ще відомі в Дубно, Острозі (рис. 11: 7; Войтюк 2019, с. 220), Хмільнику (рис. 11: 4). Всі вони білоглиняні або світ-

логлиняні. Обличчя на люльках безвусе або з тонкими невеликими вусами, головний убір невисокий, циліндричний, зображено стоячий комір верхнього одягу. Можливо, це — елемент військового одягу. Вироби з Києва і Дубна вкриті світло-зеленою поливою (Чекановський 2021а, с. 51—52). Про знахідку в Хмільнику автор публікації повідомляє, що вона вкрита прозорою поливою. Люлька виявлена в заповненні об'єкта другої половини XVIII ст. разом з артефактами XVIII—XIX ст., в тому числі з люльками кінця XVIII—XIX ст. (Виногородська 2016, с. 153—154, 156, 159). Набагато вишуканіша

і, вочевидь, пізніша за часом побутування є люлька у вигляді голови турка, знайдена на вул. Олегівській, 41, 1980 р. (рис. 11: 3). Історія цього сюжету довга. Перші вироби з обличчям з'являються в Англії на одночастинних люльках ще на початку XVII ст., потім вони стають популярними в центральній Європі, де починають робити двочастинні люльки у вигляді чоловічої голови. У XVIII—XIX ст. З поширенням моди на східний стиль зображення чоловічої голови набуває характерних орієнтальних рис і стає набагато реалістичнішим. Сприяє цьому і мода на люльки з сепіоліту, матеріал яких дозволяв вирізблювати дуже реалістичні зображення. (Чекановський 2021а, с. 44—49). В Україні опублікована унікальна за майстерністю виконання люлька з Херсонського обласного краєзнавчого музею, яка, вірогідно, відтворює голову жінки з намистом на шії та в тюрбані з прикрасами (рис. 11: 5). Вона належить колекції з досліджень району Кам'янської Січі, 1709—1711 рр. (Братченко 2010, с. 64). Поселення в цьому місці біля Каїрської переправи через Дніпро, можливо за виключенням нетривалих періодів, існувало протягом XVIII ст. і пізніше. Датування цієї знахідки нез'ясоване.

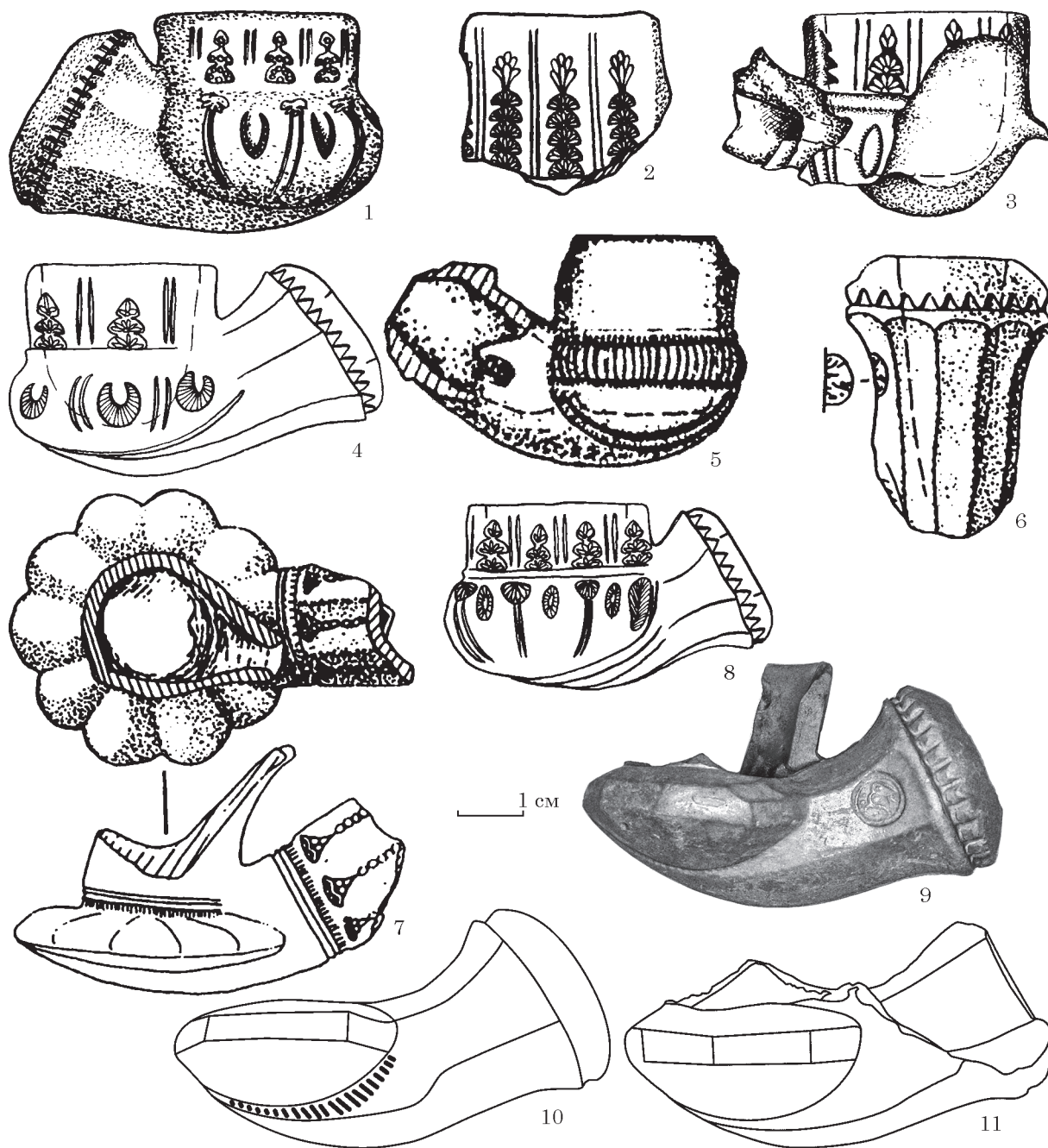
Під час дослідження гончарних майстерень в Києві в урочищі Гончарі-Кожум'яки (вул. Воздвиженська, 41—43) разом з серією великих білоглиняних горщикоподібних люльок була виявлена фігуративна білоглиняна люлька у вигляді пари чобіт (рис. 15: 2; Чекановський, Чміль 1996, с. 103, 105). Як аналог був відомий лише невеликий фрагмент люльки з Печерська, вул. Цитадельна, розкопки 1988 р. (рис. 15: 3; Качан, Балакін 2010, с. 141, 142) і люлька з Варни (рис. 15: 6; Станчева 1972, с. 83). Люлька з Гончарів-Кожум'яків датована серединою — другою половиною XVIII ст. У 2005 р. в Батурині на розкопі 14, закладеному в північно-східній ділянці цитаделі, була виявлена ще одна люлька близького фасону (рис. 15: 4). Вона виконана у формі чобота зі штампованим орнаментом і вкрита зеленою поливою (Юхно 2016, с. 283). Вона старша за київську люльку, датується початком XVIII ст. (верхня дата — 1709 р.). Ця знахідка дуже схожа на люльку з колекції краківського археологічного музею (рис. 15: 1). На відміну від київської люльки, чашечки цих трьох виробів виконані у вигляді лише одного чобота, а не пари. Каблук від люльки-чобота з Чехії датований автором публікації першою половиною XVIII ст. (Vušohlid 2011, s. 74, 82). Цей фасон був популярним у Центральній Європі тривалий період і доказом цього є люлька кінця XIX — початку XX ст. з міста Мартін у Словаччині (рис. 15: 7). Особливістю її, порівняно з іншими згаданими у цій статті виробами, є покриття червоною поливою і відкидна металева кришка на чашечці. Висота виробу разом з чашечкою становить 4,5 см (Holčík 1984, s. 69, 184).

Як бачимо, у Києві знайдено широкий асортимент різноманітних фасонів двочастинних люльок. Для XVII — початку XVIII ст. це люльки невеликих розмірів трьох різновидів: бутоноподібні, канелюрні, горщикоподібні. Кожний різновид мав кілька фасонів. Їх можна виділити за оформленням чашечки для тютюну. Бутоноподібні люльки мали нижню частину сфероподібну, напівсферичну, дискову, з пелюстковим членуванням, з частим членуванням, мушлеподібну. Горщикоподібні люльки були округлі і витягнуті по висоті. Найбільш однорідними були канелюрні люльки. Вони урізноманітнювалися простим або більш декоративним виконанням елементів оздоблення. Такими елементами були: гладенькі чи рельєфні канелюри; ряди рельєфних розеток або кілець; об'ємне чи ритоване оздоблення муфти на відростку-туліїці. У XVIII—XIX ст. фасони люльок видозмінювалися. Бутоноподібні люльки з пелюстковим членуванням нижньої частини чашечки утворили кілька фасонів: порівняно високі, стрункі люльки покриті кольоровими поливами; дуже схожі на них стали люльки з мушлеподібною чашечкою; як подальший розвиток цього фасону — люльки з гребенем-кілем під нижньою частиною чашечки для тютюну; фасон великих, приблизно однакових за висотою і довжиною люльок, які могли бути як полив'яними, так і теракотовими. Люльки з частим членуванням нижньої частини чашечки також еволюціонували подібним чином: побутували великі низькі люльки з широкою чашечкою для тютюну і люльки вертикальних пропорцій. Серед горщикоподібних люльок подальшого розвитку набули високі великі люльки з ритованим геометричним і рослинно-квітковим орнаментом розміром до 7—8 см. Варіантом таких люльок були вироби прикрашені на обох сторонах чашечки квітковим медальйоном. Поряд з великими зразками у XVIII ст. продовжували побутувати схожі вироби менших розмірів. Починаючи з початку XVIII ст. набувають все більшої популярності імпорتنі «східні», або «турецькі» фасони — тахта-чубук, «напівнарцис», «нарцис», «лілея» і т. п. Такі люльки не тільки завозилися з Причорномор'я, копії могли вироблятися в українських містах, в тому числі і в Києві. Особливою групою виробів, вивчення якої тільки почалося, були фігуративні люльки. Їх розвиток загалом повторює тенденції загальноєвропейської традиції (Чекановський 2021а, с. 54). Оскільки Київ був центром виробництва люльок, для деяких фасонів можна простежити розвиток протягом XVII—XVIII ст. цілком на місцевих матеріалах. Особливо важливими для подальшого вивчення цього виду археологічних знахідок мають добре датовані київські комплекси (гончарні майстерні, будівлі та ін.). Знахідки з Києва можуть слугувати основою хронології, типології і класифікації люльок в цілому з території України.

ЛІТЕРАТУРА

- Алядінова, Д., Тесленко, І. 2017. Нова пам'ятка османського часу в околицях Бахчисараю (дослідження 2013 р.). *Нові дослідження пам'яток козацької доби в Україні*, 26, с. 541-550.
- Археологія Дубенщини. 2021. *Люльки 17—19 ст. Фотоальбом* (online). Режим доступу: <https://duben.uscoz.ru/photo/13> (Дата звернення 14 січня 2021).
- Балакін, С. А., Оногда, О. В. 2008. Археологічні матеріали з розкопок Печерської гауптвахти. *Праці центру пам'ятокознавства*, 13, с. 123-143.
- Беляева, С. 2015. *Славяне и тюрки в просторах України*. 2: Українсько-османские историко-культурные контакты XV—XVIII вв. Saarbrücken: Palamarium Academic.
- Брайчевська, О. А., Михайлов, П. С., Сагайдак, М. А. 1993. Дослідження ділянки Подолу по вул. Спасській у 1988—1989 рр. В: Толочко, П. П. (ред.). *Стародавній Київ. Археологічні дослідження 1984—1989*. Київ: Наукова думка, с. 217-237.
- Братченко, Т. Г. 2010. *120 раритетів Херсонського краєзнавчого музею*. Херсон: Гілея.
- Виногородська, Л. 2002. Історико-археологічні дослідження на території замку Острозьких в м. Старокостянтинів Хмельницької обл. *Нові дослідження пам'яток козацької доби в Україні*, 11, с. 18-24.
- Виногородська, Л. 2005. Колекція керамічних виробів XVII—XVIII ст. з розкопок Чернігова. *Нові дослідження пам'яток козацької доби в Україні*, 14, с. 86-94.
- Виногородська, Л. 2016. Археологічні дослідження у м. Хмільник Вінницької області. *Нові дослідження пам'яток козацької доби в Україні*, 26, с. 148-166.
- Войтюк, О. 2019. Дослідження пізньосередньовічного Острога. *Археологічні дослідження в Україні 2017 р.*, с. 218-221.
- Войцещук, Н., Милян, Т., Осальчук, О. 2006. Археологічні дослідження у Жовкві. *Матеріали і дослідження з археології Прикарпаття і Волині*, 10, с. 194-200.
- Гончар, В. 1993. Керамічний посуд часів козацтва на території Печерської лаври. *Археологічні дослідження пам'яток українського козацтва*, 2, с. 91-96.
- Готун, І., Казимір, О. 2017. Комплекс козацької доби на чернігівському посаді. *Нові дослідження пам'яток козацької доби в Україні*, 26, с. 68-77.
- Гусач, І. 2013. Османские курительные трубки из раскопок в крепости Азак. *Нові дослідження пам'яток козацької доби в Україні*, 22, с. 379-383.
- Загребельний, О., Балакін, С. 1999. Археологічні дослідження на подвір'ї Воскресінської церкви. *Нові дослідження пам'яток козацької доби в Україні*, 8, с. 107-111.
- Златогорський, О., Баюк, В., Вашета, М. 2013. Археологічні дослідження пам'яток козацької доби на Волині. *Нові дослідження пам'яток козацької доби в Україні*, 22, 1, с. 23-33.
- Івакін, В., Оленич, А., Баранов, В. 2020. Науковорятівні дослідження Печерського містечка (м. Київ). *Нові дослідження пам'яток козацької доби в Україні*, 29, с. 67-70.
- Івакін, Г., Чміль, Л., Чекановський, А., Івакін, В. 2017. Знахідки XVI — XVIII ст. з науковорятівних розкопок Київського Подолу у 2016 р. (вул. Кирилівська, 37). *Нові дослідження пам'яток козацької доби в Україні*, 26, с. 37-47.
- Качан, В., Балакін, С. 2010. Керамічні люльки XVIII ст. з розкопок на території КПЛ. *Нові дослідження пам'яток козацької доби в Україні*, 19, с. 139-144.
- Коваленко, О. 2008. *Глиняні люльки XVII—XVIII століть (за матеріалами Полтавщини)*. Опішне: Українське народознавство.
- Козачек, Н. 1993. Стрoения казацкого зимовника на о. Хортица в устье балки Великая Молодняга. *Археологічні дослідження пам'яток українського козацтва*, 2, с. 69-77.
- Козубовський, Г. А., Івакін, Г. Ю., Чекановський, А. А. 1993. Дослідження урочищ Гончарі та Кожум'яки у 1987—1989 рр. В: Толочко, П. П. (ред.). *Стародавній Київ. Археологічні дослідження 1984—1989*. Київ: Наукова думка, с. 238-270.
- Кузнецов, Г. А. 1985. *Научный отчёт Черниговского городского отряда ЧАЭ по итогам исследования в гор. Чернигове в полевом сезоне 1985 г.* НАН України, ф. 64, 1985/119.
- Кухарська, О., Михайлова, А. 2019. Атрибуція знахідки із колекції Київського Палацу дітей та юнацтва. *Нові дослідження пам'яток козацької доби в Україні*, 28, с. 119-122.
- Куштан, Д. 2008. Керамічні люльки козацької доби з Чигирини за матеріалами розкопок 2005—2006 рр. В: Чигиринщина: історія і сьогодення. *Матеріали науково-практичної конференції 1—2 жовтня 2008 р.* Черкаси: Вертикаль, с. 62-66.
- Куштан, Д. 2010. Нові дослідження на замчищі Б. Хмельницького у с. Суботів. *Нові дослідження пам'яток козацької доби в Україні*, 19, с. 47—53.
- Куштан, Д. 2015. Історія археологічних досліджень пам'яток козацької доби у Черкасах. *Нові дослідження пам'яток козацької доби в Україні*, 24, с. 7-15.
- Манева, Е. 2013. Прилог кон познаваньето на керамиката од османлиско време во Македонија. *Годишен зборник на Филозофскиот факултет на Универзитетот «Св. Кирил и Методиј»*, 66, с. 89-105.
- Мироненко, Л. В. 2017. *Керамічний комплекс Батурина XVII — початку XVIII ст.* Дисертація к. і. н. ІА НАН України.
- Мирошниченко, В. 2009. Характеристика керамічного комплексу поселень Середнього течення Северського Донця (XVII—XVIII вв.). *Нові дослідження пам'яток козацької доби в Україні*, 18, с. 98-106.
- Мисько, Ю. 2009. Керамічні матеріали з розкопок на території Хотинської фортеці. *Нові дослідження пам'яток козацької доби в Україні*, 18, с. 63-68.
- Петраускас, А., Чекановський, А. 2014. Люльки з городища Бабина Гора. *Нові дослідження пам'яток козацької доби в Україні*, 23, с. 227-228.
- Пискун, О. 2014. Люльки із колекції XVII—XVIII століть із колекції музею Богдана Хмельницького у Чигирині. *Нові дослідження пам'яток козацької доби в Україні*, 23, с. 171-177.
- Попованова, О., Горішній, П. 1998. Люльки XVII—XVIII ст. із фондів Національного історико-культурного заповідника «Чигирин» (за матеріалами археологічних розкопок 1991—1993 рр. у м. Чигирині). *Нові дослідження пам'яток козацької доби в Україні*, 7, с. 157-161.
- Пробийголова, О., Куштан, Д. 2019. Нові матеріали козацької доби з села Бучак на Канівщині. *Нові дослідження пам'яток козацької доби в Україні*, 28, с. 67-71.
- Свешніков, І. К. 1992. *Битва під Берестечком*. Львів: Слово.
- Свистун, Г., Пашкевич, Г., Горбаненко, С. 2010. Пічка XVII ст. з відбиткам зернівок з Чугуївського городища. *Нові дослідження пам'яток козацької доби в Україні*, 19, с. 148-155.
- Солодзько, П. 2011. Берестечко. Екскурсія музеєм «Козацькі могили». В: *Історична Правда* (online). Режим доступу: <http://www.istpravda.com.ua/articles/4e19328ecd7a/> (Дата звернення 01 грудня 2020).
- Станчева, М. 1972. Колекціята од лули във Варненския музей. *Известия на Народный музей*, 23, с. 81-99.

- Старік, О. 2007. Сотенне містечко Китайгород (розкопки 2006 р.). *Нові дослідження пам'яток козацької доби в Україні*, 16, с. 63-65.
- Тараненко, С. П., Чміль Л. В., Чекановський, А. А. 2012. Нові дослідження Київського Подолу. *Праці Центру пам'яткознавства*, 22, с. 151-160.
- Терещук, О. 2014. Козацькі люльки XVII—XVIII століть в колекції НМІУ. *Нові дослідження пам'яток козацької доби в Україні*, 23, с. 177-184.
- Тетеря, Д., Прядко, О. 2019. Нові матеріали козацької доби з території південно-західної Переяславщини (за археологічними пошуками 2017—2018 років). *Нові дослідження пам'яток козацької доби в Україні*, 28, с. 71-77.
- Тетеря, Д., Якименко, О. 1998. Колекція пізньосередньовічних керамічних люльок з с. Циблі. *Нові дослідження пам'яток козацької доби в Україні*, 7, с. 127-130.
- Тодоров, В. 2010. Характеристика на колекціята керамічни лули от Силистра. *Studia archaeologiae Universitatis Seredicensis. Supplement*, V, с. 813-826.
- Чекановський, А. 1993. Керамічні люльки з розкопок 1992 р. в урочищі Гончари-Кожум'яки в Києві. *Археологічні дослідження пам'яток українського козацтва*, 2, с. 116-119.
- Чекановський, А. 2002. Керамічні люльки для куріння тютюну з Середнього і Нижнього Подніпров'я. *Наукові записки з української історії*, 13, с. 162-165.
- Чекановський, А. 2017. Додаток 8. Керамічна люлька. В: Сергеева, М., Івакін, В., Тараненко, С., Бібіков, Д., Зоценко, І. *Археологічні дослідження у київського Гостинного Двору*. Київ: ІА НАН України; НКПІКЗ, с. 85.
- Чекановський, А. А. 2018. Знахідки люльок для куріння тютюну XVII—XVIII ст. з розкопок на Поділлі. *Археологія і давня історія України*, 4 (29), с. 269-279.
- Чекановський, А. 2019. Знахідки виробів дрібної керамічної пластики з розкопок церкви Успіння Богородиці Пирогощі в Києві. *Opus mixtum*, 7, с. 162-168.
- Чекановський, А. 2020. Дрібна керамічна пластика XVII—XVIII ст. з досліджень Київського Михайлівського Золотоверхого монастиря і прилеглих територій у 1996—1999 рр. *Нові дослідження пам'яток козацької доби в Україні*, 29, с. 93-101.
- Чекановський, А. А. 2021a. Керамічні люльки для куріння тютюну з фігуративними зображеннями. *Археологія і давня історія України*, 1 (38), с. 44-57.
- Чекановський, А. 2021b. Керамічні люльки для куріння тютюну на зображувальних джерелах XVII—XIX ст. *Opus mixtum*, 9, с. 162-168.
- Чекановський, А., Павленко, С. 2021. Про деякі фасони українських керамічних люльок для паління тютюну за знахідками в Народичах (Житомирська обл.). *Нові дослідження пам'яток козацької доби в Україні*, 30, с. 106-115.
- Чекановський, А., Чміль, Л. 1996. Люльки з розкопок Гончарів-Кожум'як (на Києво-Подолі). *Українське Гончарство: Національний культурологічний щорічник*. За рік 1995, 3, с. 100-108.
- Чекановський, А. А., Чміль, Л. В. 2005. Підставка для випалення люльок. *Нові дослідження пам'яток козацької доби в Україні*, 14, с. 94.
- Чміль, Л. В., Чекановський, А. А. 1995. Керамічне киевське трубки из Киева. В: Писларий, И. А. (ред.). *Архитектурно-археологические исследования в Киеве и Киево-Печерской лавре*. Киев: КПДІКЗ, с. 156-165.
- Чміль, Л., Чекановський, А. 2016. Знахідки дрібної керамічної пластики з розкопок 2016 року на вул. Кирилівській. *Opus mixtum*, 4, с. 230-234.
- Шалобудов, В. 2009. Виробниче приміщення з території Богородицької фортеці. *Нові дослідження пам'яток козацької доби в Україні*, 18, с. 35-37.
- Шелеметьева, Т. 2014. Люльки часів російсько-турецької війни (1735—1737 рр.) з фондowego зібрання Національного заповідника «Хортиця». *Нові дослідження пам'яток козацької доби в Україні*, 23, с. 184-192.
- Южно, Ф. 2016. Козацькі люльки з Батурина. *Науковий вісник Національного музею історії України*, 1 (1), с. 282-287.
- Bekić, L. 1999—2000. Uvod u problematiku glinenih lula na području Hrvatske. *Vjesnik Arheološkog muzeja u Zagrebu*, 32—33, 1, s. 249-279.
- Bielich, M., Čurný, M. 2009. Pipe finds from Nitra and Nitra pipe production. *Studies in Post-Medieval Archaeology*, 3, p. 337-362.
- Bikić, V. 2012. Tobacco pipes from the Belgrade Fortress: context and chronology. *Journal of the Académie Internationale de la Pipe*, 5, p 1-8.
- Bis, M. 2011. Lulki z wykopalisk na zamku w Tykocinie. *Kwartalnik Historii Kultury Materialnej*, 59 (1), s. 53-88.
- Brković, D., Petričević, D. 2013. *Lule i počeci duhanske industrije u Cetinskoj krajini*. Sinj: Muzej Cetinske krajine.
- Ene, I. 2013. Pipele de lut deskoperite la Orașul de Floci, comuna Giurgeni, jud. Ialomița. *Cercetări Arheologice*, XX, p. 197-206.
- Heege, A. 2011. Rauchzeichen über Helvetien: Zum Stand der Tonpfeifenforschung in der Schweiz unter besonderer Berücksichtigung des Kantons Bern. *Journal of the Académie Internationale de la Pipe*, 4, S. 45-68.
- Holčík, S. 1984. *Tabak Pfeifen*. Bratislava: Tatran.
- Jašarević, A. 2018. Keraміčke lule za duvan iz arheološke zbirke Muzeja u Doboju. *Radovi: Historija, historija umjetnosti, arheologija*, 5, s. 213-236.
- Kopeczny, Z., Dinča, R. 2012. Tobacco clay pipes discovered in the historical center of Timișoara. *Ziridava. Studia Archaeologica*, 26, p. 167-190.
- Kovács, G. 2004. Cseréppiák a 17—18. százaból. *Budapest Régiségei*, 38, p. 121-131.
- Lučić, B. 2012. Clay Pipes from Sirmium. *Journal of the Académie Internationale de la Pipe*, 5, p 8-15.
- Meyza, K. 1997. Fajki gliniane z XVII w. i pierwszej połowy XVIII w.: z badań archeologicznych Zamku Królewskiego i Starego Miasta w Warszawie. *Almanach Muzealny*, 1, s. 31-44.
- Puziuk, J. 2016. Akcesoria do palenia tytoniu z terenów dawnej Rzeczpospolitej w zbiorach Muzeum Archeologicznego w Krakowie. *Materiały archeologiczne*, XLI, s. 277-300.
- Puziuk, J. 2017. *Wystawa «Mieszkańska kultura palenia tytoniu. Fajki w nowożytnej tradycji i obyczajowości mieszkańców Krakowa»*. Krakow: Museum Archeologiczne w Krakowie.
- Puziuk, J. 2021. Miejska tradycja fajczarska w etosie żołnierskim. Znaleziska archeologiczne akcesoriów do palenia tytoniu w kontekście żołnierzy stacjonujących na Wawelu. In: Jarno, W., Kity, J. *Oblicza wojny*. 3: Miasto a wojna. Łódź: Uniwersytet Łódzki, s. 99-116.
- Robinson, R. 1985. Tobacco Pipes of Corinth and of the Athenian Agora. *Hesperia*, 54, 2, p. 149-203.
- Świechowska, A., Dukwicz, R. 1955. Warsztat garnarski z końca XVII wieku. In: Puciata, O. (ed.). *Szkice staromiejskie*. Warszawa: Sztuka, s. 151-173.
- Vyšohlid, M. 2009. Keraміcké dýmky v archeologických nálezeh a jejich vypovědací možnosti. *Archeologie ve středních Čechách*, 18, s. 965-1000.
- Vyšohlid, M. 2011. Dvojdielné keraміcké dýmky 17—19 století z archeologických nálezů v Čechách. In: Dano, J., Mihálová, N. (eds.). *História výroby fajok a archeologické nálezy fajok na Slovensku. Zborník príspevkov z I. medzinárodnej konferencie, konanej v dňoch 29. a 30.9.2011 v Tekovskom múzeu v Leviciach*. Levické múzeum v Leviciach, s. 71-88.

REFERENCES

- Aliadinova, D., Teslenko, I. 2017. Nova pam'iatka osmanskoho chasu v okolytsiakh Bakhchysaraiu (doslidzhennia 2013 r.). *Novi doslidzhennia pam'iatok kozatskoi doby v Ukraini*, 26, s. 541-550.
- Arkheolohiia Dubenshchyny. 2021. *Liulky 17—19 st. Fotoalbum* (online). Rezhym dostupu: <https://duben.ucoz.ru/photo/13> (Data zvernennia 14 sichnia 2021).
- Balakin, S. A., Onohda, O. V. 2008. Arkheolohichni materialy z rozkopok Pecherskoi hauptvakhty. *Pratsi tsentru pam'iatkoznavstva*, 13, s. 123-143.
- Beliaeva, S. 2015. *Slaviane i tiurki v prostorakh Ukrainy*. 2: Ukrainsko-osmanskie istoriko-kulturnye kontakty XV—XVI-II vv. Saarbrücken: Palamarium Academic.
- Braichevska, O. A., Mykhailov, P. S., Sahaidak, M. A. 1993. Doslidzhennia dilianky Podolu po vul. Spaskii u 1988—1989 rr. In: Tolochko, P. P. (ed.). *Starodavni Kyiv. Arkheolohichni doslidzhennia 1984—1989*. Kyiv: Naukova dumka, s. 217-237.
- Bratchenko, T. H. 2010. *120 rarytetiv Khersonskoho kraieznavchoho muzeiu*. Kherson: Hileia.
- Vynohrodska, L. 2002. Istoryko-arkheolohichni doslidzhennia na terytorii zamku Ostrozkykh v m. Starokostiantyniv Khmelnytskoi obl. *Novi doslidzhennia pam'iatok kozatskoi doby v Ukraini*, 11, s. 18-24.
- Vynohrodska, L. 2005. Kolektsiia keramichnykh vyrobiv XVII—XVIII st. z rozkopok Chernihova. *Novi doslidzhennia pam'iatok kozatskoi doby v Ukraini*, 14, s. 86-94.
- Vynohrodska, L. 2016. Arkheolohichni doslidzhennia u m. Khmilnyk Vinnytskoi oblasti. *Novi doslidzhennia pam'iatok kozatskoi doby v Ukraini*, 26, s. 148-166.
- Voitiuk, O. 2019. Doslidzhennia piznoserednovichnogo Ostroha. *Arkheolohichni doslidzhennia v Ukraini 2017 r.*, s. 218-221.
- Voitseshchuk, N., Mylian, T., Osalchuk, O. 2006. Arkheolohichni doslidzhennia u Zhovkvi. *Materialy i doslidzhennia z arkheolohii Prykarpattia i Volyni*, 10, s. 194-200.
- Honchar, V. 1993. Keramichni posud chasiv kozatstva na terytorii Pecherskoi lavry. *Arkheolohichni doslidzhennia pam'iatok ukrainskoho kozatstva*, 2, s. 91-96.
- Hotun, I., Kazymir, O. 2017. Kompleks kozatskoi doby na chernihivskomu posadi. *Novi doslidzhennia pam'iatok kozatskoi doby v Ukraini*, 26, s. 68-77.
- Husach, Y. 2013. Osmanske kuritelnye trubki iz raskopok v kreposti Azak. *Novi doslidzhennia pam'iatok kozatskoi doby v Ukraini*, 22, s. 379-383.
- Zahrebelnyi, O., Balakin, S. 1999. Arkheolohichni doslidzhennia na podvir'i Voskresinskoj tserkvy. *Novi doslidzhennia pam'iatok kozatskoi doby v Ukraini*, 8, s. 107-111.
- Zlatohorskyi, O., Baiuk, V., Vasheta, M. 2013. Arkheolohichni doslidzhennia pam'iatok kozatskoi doby na Volyni. *Novi doslidzhennia pam'iatok kozatskoi doby v Ukraini*, 22, 1, s. 23-33.
- Ivakin, V., Olenych, A., Baranov, V. 2020. Naukovo-riativni doslidzhennia Pecherskoho mistechka (m. Kyiv). *Novi doslidzhennia pam'iatok kozatskoi doby v Ukraini*, 29, s. 67-70.
- Ivakin, H., Chmil, L., Chekanovskiy, A., Ivakin, V. 2017. Znakhidky XVI—XVIII st. z naukovo-riativnykh rozkopok Kyivskoho Podolu u 2016 r. (vul. Kyrylivska, 37). *Novi doslidzhennia pam'iatok kozatskoi doby v Ukraini*, 26, s. 37-47.
- Kachan, V., Balakin, S. 2010. Keramichni liulky XVIII st. z rozkopok na terytorii KPL. *Novi doslidzhennia pam'iatok kozatskoi doby v Ukraini*, 19, s. 139-144.
- Kovalenko, O. 2008. *Hlyniiani liulky XVII—XVIII stolit (za materialamy Poltavshchyny)*. Opishne: Ukrainske narodoznavstvo.
- Kozachek, N. 1993. Stroeniya kazatskoho zymovnyka na o. Khortytza v uste balky Velykaia Molodniaha. *Arkheolohichni doslidzhennia pam'iatok ukrainskoho kozatstva*, 2, s. 69-77.
- Kozubovskiy, H. A., Ivakin, H. Yu., Chekanovskiy, A. A. 1993. Doslidzhennia urochysshch Honchari ta Kozhum'iaky u 1987—1989 rr. In: Tolochko, P. P. (ed.). *Starodavni Kyiv. Arkheolohichni doslidzhennia 1984—1989*. Kyiv: Naukova dumka, s. 238-270.
- Kuznetsov, G. A. 1985. *Nauchnyi otchet Chernigovskogo gorodskogo otriada ChAE po itogam issledovaniu v gor. Chernigove v polevom sezone 1985 g.* NA IA NAN Ukrainy, f. 64, 1985/119.
- Kukharska, O., Mykhailova, A. 2019. Atrybutsiia znakhidky iz kolektsii Kyivskoho Palatsu ditei ta yunatstva. *Novi doslidzhennia pam'iatok kozatskoi doby v Ukraini*, 28, s. 119-122.
- Kushtan, D. 2008. Keramichni liulky kozatskoi doby z Chyhyryna za materialamy rozkopok 2005—2006 rr. In: *Chyhyrynshechyna: istoriia i sohodennia. Materialy naukovo-praktychnoi konferentsii 1—2 zhovtnia 2008 r.* Cherkasy: Vertykal, s. 62-66.
- Kushtan, D. 2010. Novi doslidzhennia na zamchyshechi B. Khmelnytskoho u s. Subotiv. *Novi doslidzhennia pam'iatok kozatskoi doby v Ukraini*, 19, s. 47—53.
- Kushtan, D. 2015. Istoriia arkheolohichnykh doslidzhen pam'iatok kozatskoi doby u Cherkasakh. *Novi doslidzhennia pam'iatok kozatskoi doby v Ukraini*, 24, s. 7-15.
- Maneva, E. 2013. Prilog kon poznavañeto na keramikata od osmanlisko vreme vo Makedonija. *Godishen zbornik na Filozofskiot fakultet na Univerzitetot «Sv. Kiril i Metodij»*, 66, s. 89-105.
- Myronenko, L. V. 2017. *Keramichni kompleks Baturyna XVII — pochatku XVIII st.* Dysertatsiia k. i. n. IA NAN Ukrainy.
- Myroshnychenko, V. 2009. Kharakterystyka keramicheskoho kompleksa poseleni Sredneho techeniia Severskoho Donetsa (XVII—XVIII vv.). *Novi doslidzhennia pam'iatok kozatskoi doby v Ukraini*, 18, s. 98-106.
- Myško, Yu. 2009. Keramichni materialy z rozkopok na terytorii Khotynskoi fortetsi. *Novi doslidzhennia pam'iatok kozatskoi doby v Ukraini*, 18, s. 63-68.
- Petrauskas, A., Chekanovskiy, A. 2014. Liulky z horodyshecha Babyna Hora. *Novi doslidzhennia pam'iatok kozatskoi doby v Ukraini*, 23, s. 227-228.
- Pyskun, O. 2014. Liulky iz kolektsii XVII—XVIII stolit iz kolektsii muzeiu Bohdana Khmelnytskoho u Chyhyryni. *Novi doslidzhennia pam'iatok kozatskoi doby v Ukraini*, 23, s. 171-177.
- Popovanova, O., Horishnii, P. 1998. Liulky XVII—XVIII st. iz fondiv Natsionalnoho istoriko-kulturnoho zapovidnyka «Chyhyryn» (za materialamy arkheolohichnykh rozkopok 1991—1993 rr. u m. Chyhyryni). *Novi doslidzhennia pam'iatok kozatskoi doby v Ukraini*, 7, s. 157-161.
- Probyholova, O., Kushtan, D. 2019. Novi materialy kozatskoi doby z sela Buchak na Kanivshchyni. *Novi doslidzhennia pam'iatok kozatskoi doby v Ukraini*, 28, s. 67-71.
- Svieshnikov, I. K. 1992. *Bytva pid Berestechkom*. Lviv: Slovo.
- Svystun, H., Pashkevych, H., Horbanenko, S. 2010. Pichka XVII st. z vidbytkam zernivok z Chuhuivskoho horodyshecha. *Novi doslidzhennia pam'iatok kozatskoi doby v Ukraini*, 23, s. 148-155.
- Solodko, P. 2011. Berestechko. Ekskursiia muzeiem «Kozatski mohyly». In: *Istorychna Pravda* (online). Rezhym dostupu: <http://www.istpravda.com.ua/articles/4e19328ecdfa/> (Data zvernennia 01 hrudnia 2020).
- Stancheva, M. 1972. Kolektsiata ot luli viev Varnenskiia muzei. *Izvestiia na Narodni muzei*, 23, s. 81-99.
- Starik, O. 2007. Sotenne mistechko Kytaihorod (rozkopky 2006 r.). *Novi doslidzhennia pam'iatok kozatskoi doby v Ukraini*, 16, s. 63-65.
- Taranenko, S. P., Chmil L. V., Chekanovskiy, A. A. 2012. Novi doslidzhennia Kyivskoho Podolu. *Pratsi Tsentru pam'iatkoznavstva*, 22, s. 151-160.
- Tereshchuk, O. 2014. Kozatski liulky XVII—XVIII stolit v kolektsii NMIU. *Novi doslidzhennia pam'iatok kozatskoi doby v Ukraini*, 23, s. 177-184.
- Teteria, D., Priadko, O. 2019. Novi materialy kozatskoi doby z terytorii pvidno-zakhidnoi Pereiaslavshchyny (za arkheolohichnymy poshukamy 2017—2018 rokiv). *Novi doslidzhennia pam'iatok kozatskoi doby v Ukraini*, 28, s. 71-77.
- Teteria, D., Yakymenko, O. 1998. Kolektsiia piznoserednovichnykh keramichnykh liulok z s. Tsybl. *Novi doslidzhennia pam'iatok kozatskoi doby v Ukraini*, 7, s. 127-130.
- Todorov, V. 2010. Kharakteristika na kolektsiata keramichni luli ot Silistra. *Studia archaeologia Universitatis Seredicensis. Supplement*, V, s. 813-826.
- Chekanovskiy, A. 1993. Keramichni liulky z rozkopok 1992 r. v urochyshechi Honchari-Kozhum'iaky v Kyievi. *Arkheolohichni doslidzhennia pam'iatok ukrainskoho kozatstva*, 2, s. 116-119.
- Chekanovskiy, A. 2002. Keramichni liulky dlia kurinnia tiutynu z Serednoho i Nyzhnogo Podniprovia. *Naukovi zapysky z ukrainskoi istorii*, 13, s. 162-165.
- Chekanovskiy, A. 2017. Dodatok 8. Keramichna liulka. In: Serhieieva, M., Ivakin, V., Taranenko, S., Bibikov, D., Zotsenko, I. *Arkheolohichni doslidzhennia u kyivskoho Hostynnoho Dvoru*. Kyiv: IA NAN Ukrainy; NKPIKZ, s. 85.
- Chekanovskiy, A. A. 2018. Znakhidky liulok dlia kurinnia tiutynu XVII—XVIII st. z rozkopok na Podilli. *Arkheolohiia i davnii istoriia Ukrainy*, 4 (29), s. 269-279.
- Chekanovskiy, A. 2019. Znakhidky vyrobiv dribnoi keramichnoi plastyky z rozkopok tserkvy Uspinnia Bohorodytsi Pyrohoshchi u Kyievi. *Opus mixtum*, 7, s. 162-168.
- Chekanovskiy, A. 2020. Dribna keramichna plastyka XVII—XVIII st. z doslidzhen Kyivskoho Mykhailivskoho Zolotoverkoho monastyria i prylyhlykh terytorii u 1996—1999 rr. *Novi doslidzhennia pam'iatok kozatskoi doby v Ukraini*, 29, s. 93-101.

Chekanovskiy, A. A. 2021a. Keramichni liulky dla kurinnia tiutiunu z fihuratyvnymy zobrazhenniamy. *Arkheolohiia i davnia istoriia Ukrainy*, 1 (38), s. 44-57.

Chekanovskiy, A. 2021b. Keramichni liulky dla kurinnia tiutiunu na zobrazhuvalnykh dzherelakh XVII—XIX st. *Opus mixtum*, 9, s. 162-168.

Chekanovskiy, A., Pavlenko, S. 2021. Pro deiaki fasony ukrainskykh keramichnykh liulok dla palinnia tiutiunu za znakhidkamy v Narodychakh (Zhytomyrska obl.). *Novi doslidzhennia pam'iatok kozatskoi doby v Ukraini*, 30, s. 106-115.

Chekanovskiy, A., Chmil, L. 1996. Liulky z rozkopok Honchariv-Kozhum'iak (na Kyievo-Podoli). *Ukrainske Honcharstvo: Natsionalnyi kulturolohichnyi shchorichnyk. Za rik 1995*, 3, s. 100-108.

Chekanovskiy, A. A., Chmil, L. V. 2005. Pidstavka dla vypalennia liulok. *Novi doslidzhennia pam'iatok kozatskoi doby v Ukraini*, 14, s. 94.

Chmil, L. V., Chekanovskii, A. A. 1995. Keramicheskie trubki iz Kiieva. In: Pislarii, I. A. (ed.). *Arkhitekturno-arkheologicheskie issledovaniia v Kieve i Kievo-Pecherskoi lavre*. Kiev: KPDIKZ, s. 156-165.

Chmil, L., Chekanovskiy, A. 2016. Znakhidky dribnoi keramichnoi plastyky z rozkopok 2016 roku na vul. Kyrylivskii. *Opus mixtum*, 4, s. 230-234.

Shalobudov, V. 2009. Vyrobynye prymishchennia z terytorii Bohorodytskoi fortetsi. *Novi doslidzhennia pam'iatok kozatskoi doby v Ukraini*, 18, s. 35-37.

Shelemetieva, T. 2014. Liulky chasiv rosiisko-turetskoi viiny (1735—1737 rr.) z fondovoho zibrannia Natsionalnoho zapovidnyka «Khortytsia». *Novi doslidzhennia pam'iatok kozatskoi doby v Ukraini*, 23, s. 184-192.

Yukhno, F. 2016. Kozatski liulky z Baturyna. *Naukovyi visnyk Natsionalnoho muzeiu istorii Ukrainy*, 1 (1), s. 282-287.

Bekić, L. 1999—2000. Uvod u problematiku glinenih lula na području Hrvatske. *Vjesnik Arheološkog muzeja u Zagrebu*, 32—33, 1, s. 249-279.

Bielich, M., Čurný, M. 2009. Pipe finds from Nitra and Nitra pipe production. *Studies in Post-Medieval Archaeology*, 3, p. 337-362.

Bikić, V. 2012. Tobacco pipes from the Belgrade Fortress: context and chronology. *Journal of the Académie Internationale de la Pipe*, 5, p. 1-8.

Bis, M. 2011. Lulki z wykopalisk na zamku w Tykocinie. *Kwartalnik Historii Kultury Materialnej*, 59 (1), s. 53-88.

Brković, D., Petričević, D. 2013. *Lule i počeci duhanske industrije u Cetinskoj krajini*. Sinj: Muzej Cetinske krajine.

Ene, I. 2013. Pipele de lut deskoperite la Oraşul de Floci, comuna Giurgeni, jud. Ialomiţa. *Cercetări Arheologice*, XX, p. 197-206.

Heege, A. 2011. Rauchzeichen über Helvetien: Zum Stand der Tonpfeifenforschung in der Schweiz unter besonderer Berücksichtigung des Kantons Bern. *Journal of the Académie Internationale de la Pipe*, 4, S. 45-68.

Holčík, S. 1984. *Tabak Pfeifen*. Bratislava: Tatran.

Jašarević, A. 2018. Keramičke lule za duvan iz arheološke zbirke Muzeja u Doboju. *Radovi: Historija, historija umjetnosti, arheologija*, 5, s. 213-236.

Kopeczny, Z., Dinča, R. 2012. Tobacco clay pipes discovered in the historical center of Timișoara. *Ziridava. Studia Archaeologica*, 26, p. 167-190.

Kovács, G. 2004. Cseréppiák a 17—18. százaból. *Budapest Régiségei*, 38, p. 121-131.

Lučić, B. 2012. Clay Pipes from Sirmium. *Journal of the Académie Internationale de la Pipe*, 5, p. 8-15.

Meyza, K. 1997. Fajki gliniane z XVII w. i pierwszej połowy XVIII w.: z badań archeologicznych Zamku Królewskiego i Starego Miasta w Warszawie. *Almanach Muzealny*, 1, s. 31-44.

Puziuk, J. 2016. Akcesoria do palenia tytoniu z terenów dawnej Rzeczypospolitej w zbiorach Muzeum Archeologicznego w Krakowie. *Materiały archeologiczne*, XLI, s. 277-300.

Puziuk, J. 2017. *Wystawa «Mieszkańska kultura palenia tytoniu. Fajki w nowożytniej tradycji i obyczajowości mieszkańców Krakowa»*. Krakow: Museum Archeologiczne w Krakowie.

Puziuk, J. 2021. Miejska tradycja fajczarska w etosie żołnierskim. Znaleziska archeologiczne akcesoriów do palenia tytoniu w kontekście żołnierzy stacjonujących na Wawelu. In: Jarno, W., Kity, J. *Oblicza wojny*. 3: Miasto a wojna. Łódź: Uniwersytet Łódzki, s. 99-116.

Robinson, R. 1985. Tobacco Pipes of Corinth and of the Athenian Agora. *Hesperia*, 54, 2, p. 149-203.

Świechowska, A., Dukwicz, R. 1955. Warsztat garncarski z końca XVII wieku. In: Puciata, O. (ed.). *Szkice staromiejskie*. Warszawa: Sztuka, s. 151-173.

Vyšohlid, M. 2009. Keramičné dýmky v archeologických nálezoch a jejich vypovídací možnosti. *Archeologie ve středních Čechách*, 18, s. 965-1000.

Vyšohlid, M. 2011. Dvojdílné keramičné dýmky 17—19 století z archeologických nálezů v Čechách. In: Dano, J., Mihálová, N. (eds.). *História výroby fajok a archeologické nálezy fajok na Slovensku. Zborník príspevkov z I. medzinárodnej konferencie, konanej v dňoch 29. a 30.9.2011 v Tekovskom múzeu v Leviciach*. Levice: Tekovské múzeum v Leviciach, s. 71-88.

A. A. Chekanovskiy

THE STYLES OF TOBACCO PIPES OF THE 17th — EARLY 19th CENTURIES FROM KYIV EXCAVATION AND THEIR PARALLELS

The paper is devoted to clay tobacco pipes of the 17th — early 19th centuries, found in Kyiv. The two-part type of pipes of the so-called «eastern» type is analyzed, the most widespread in the territory of Ukraine and prevailing among finds from Kiev. The chibouk and the pipe body of such products are separate parts. Other types are one-piece pipes of the so-called «western» type (or «Dutch»), in which the chibouk and the bowl are one whole, and three-part pipes, in which the middle part (shank) served for connection of chibouk with a one-part pipe. They are extremely few among archaeological finds.

The author collects two-part pipes into groups according to their external similarity. Within these groups, there are styles of items that have gained popularity over time. Parallels for Kyiv finds from Ukrainian lands and other territories are provided.

The evolution of some styles during the 17th — early 19th centuries is examined. For the seventeenth — early eighteenth century pipes of small sizes of three types: bud-shaped, fluted, pot-shaped are characteristic. Each type was designed with several styles. They are distinguished by the design of the bowl. Bud-shaped pipes had a spherical, hemispherical, disk-shaped, with a petal division, with a frequent division, shell-like lower part. Pot-shaped pipes were both rounded and elongated in height. The most homogeneous were fluted pipes. They were varied by simple or more decorative designs.

In the eighteenth and nineteenth centuries styles of pipes have changed. Bud-shaped pipes with a petal division of the lower part of bowl acquired of new styles: tall, slender pipes covered with colored glaze; pipes with a shell-shaped bowl became very similar to them; as a development of this style — pipes with a crest-keel under the lower part of the bowl; style of large, similar in height and length of pipes, which could be both glazed and terracotta. Pipes with a part of the lower part of bowl also evolved in a similar way: there were large low pipes with a wide bowl and pipes of vertical proportions. Among the pot-shaped pipes tall large items with rhymed geometric and floral ornaments up to 7—8 cm in size were spread. A variant of such pipes were products decorated on both sides of the bowl with a flower-shaped medallion.

Along with large specimens in the eighteenth century similar items of smaller sizes continued to be used. Since the beginning of the eighteenth century imported «oriental» or «Turkish» styles are becoming more and more popular — Ottoman-chibouk, «narcissus», «lily», etc. Such pipes came from the Black Sea coast, their copies could be made in Ukrainian cities, including in Kyiv.

Keywords: ceramic tobacco pipes, Kyiv, pottery centers, styles of ceramic tobacco, chronology.

Одержано 19.06.2022

ЧЕКАНОВСЬКИЙ Андрій Анатолійович, старший науковий співробітник, Музей історії Десятинної церкви, Київ, Україна.

CHEKANOVSKIY Andrii, Senior Reseacher, Museum of Desiatynna Church history, Kyiv, Ukraine.

ORCID: 0000-0003-1538-5671, e-mail: andrewche@ukr.net, chekanovskiy_andrii@gmail.com.