

М. В. Любичев

## «ОСОБЛИВІ» ПОХОВАННЯ НА МОГИЛЬНИКУ ПІЗНЬОРИМСЬКОГО ЧАСУ ВІЙТЕНКИ: СОЦІАЛЬНИЙ АСПЕКТ

На могильниках черняхівської культури трапляються поховання, які за особливостями устрою поховальної споруди, розташуванням небіжчика та елементів інвентарю, наявністю серед нього унікальних та ексклюзивних речей, виділяються з маси «типових» і можуть бути позначені як «особливі». На могильнику черняхівської культури Війтенки нині відомо 16 «особливих» поховань: десять інгумацій, шість кремацій. Аналіз «особливих» поховань на цьому прикладі свідчить, що при дослідженні соціальної структури вони впливають на: 1) вивчення поділу в середині громади (вік, стать, майнове положення, статус, здоров'я, відношення до професійної / ідеологічної групи); 2) виділення мігрантів у складі громади. Тому визначення та аналіз таких поховань вважаємо важливим для деталізації соціальної структури.

**Ключові слова:** пізньоримський час, культура Черняхів / Синтана де Муреш, могильник Війтенки, «особливі» поховання, соціальна структура.

**«Типові» та «нетипові» могильники, «типові» та «особливі» поховання в культурі Черняхів / Синтана де Муреш.** Для «типових» могильників культури Черняхів / Синтана-де-Муреш є властивими: 1) закономірність у топографічному положенні, вони розміщені у переважній більшості вище поселень; 2) відсутність великих насипів на поверхні (в «культурі живій»), ймовірно, існували маленькі насипи та дерев'яні конструкції); 3) біритуалізм: інгумації та кремації; 4) наявність «культового шару» (Сымонович, Кравченко 1983, с. 10; Сымонович 1993, с. 134).

На «типових» могильниках знаходяться «типові» поховання, що мають певні: 1) поховальні споруди: ями прості, ями із заплічками, ями з підбоями, ями з поличками / уступами, (катакомби — нетипово, використання каміння — тільки у деяких регіонах); 2) положення скелету в інгу-

маціях: переважно витягнуте; 3) типи урнових та безурнових кремацій; 4) орієнтування похованого за осями північ—південь та захід—схід; 5) поховальний інвентар: а) стандартний набір кружальних посудин з характерними видами орнаментів; б) ліпні посудини кількох традицій (північно-західна, пізньоскіфська-сарматська, гето-фракійська); в) широко розповсюджені типи металевих деталей костюму (підв'язні фібули, фібули із суцільним приймачем, пластинчасті фібули, щиткові фібули, Bügelknopffibel, пряжки серій Гороховський А-З, в похованнях початкової фази: фібули з високим приймачем, тричасні пряжки); г) рогові гребні як предмет туалету / культу; д) прикраси: намистини, металеві (ємкості, пластинчасті, зооморфні) та рогові (пірамідальні) підвіски; е) типи амулетів (з мушель); ж) набір речей домашнього начиння (залізний ніж, голка, кістяний гольтник, клюко-подібна шпилька, прясло); з) металеві частини дерев'яних скриньок, кресала, ладан; е) наявність у багатьох похованнях окремих кісток або скелетів тварин — залишків жертвовної їжі (напр.: Петраускас 2002; Petrauskas 2003). У «типових» поховань коливається глибина та розміри поховальних конструкцій, кількість та якість супровідного інвентарю.

З'явилися підстави для виділення групи «нетипових» або «дюнних» могильників у дніпродонецькому лісостепу, що відрізняються за топографічним положенням, великою кількістю ліпної кераміки в похованнях (навіть датованих заключною фазою розвитку культури), зникненням або поганою збереженістю скелетів деяких інгумацій (Ljubičev, Schultze 2018). На «типових» та «нетипових» могильниках трапляються поховання, що за особливостями устрою поховальної споруди, положенню небіжчика та елементів інвентарю, наявністю серед нього унікальних та



Рис. 1. Могильник Війтенки, розкопки 2005—2019 рр.: 1 — план з позначеними номерами «особливими» похованнями; 2 — місцезнаходження в ареалі культури Черняхів / Синтана де Муреш

ексклюзивних речей виділяються з маси «типових» і можуть бути позначені як «особливі».

При реконструкції соціальної структури носіїв культури на базі поховальних пам'яток дослідники пов'язали «особливі» поховання з різними групами давнього суспільства. Е. О. Симонович визначав ці поховання як «поховання, що не відповідають звичному черняхівському поховальному обряду чи відрізняються специфічним інвентарем» (Симонович 1995, с. 42). До числа «особливих» зараховані так звані «князівські» поховання (особливості влаштування могил, їх розміщення в центральній частині, специфічні деталі обряду, багатство супровідного інвентарю і своєрідне його розміщення у могилі). При цьому вони не демонструють єдності рис поховального обряду (різні типи поховальних споруд, коливання в асортименті супровідного інвентарю — вплив різноетнічних елементів) (Симонович 1995, с. 37—41, 46).

Е. О. Симонович пов'язав зі жрецькими похованнями 5 Гаврилівки (вівчарня радгоспу Придніпровський) (винятково рідкісна арбалетна фібула, роговий гребінь з орнаментом «космічного характеру»), 43 Журавки-Вільшанської

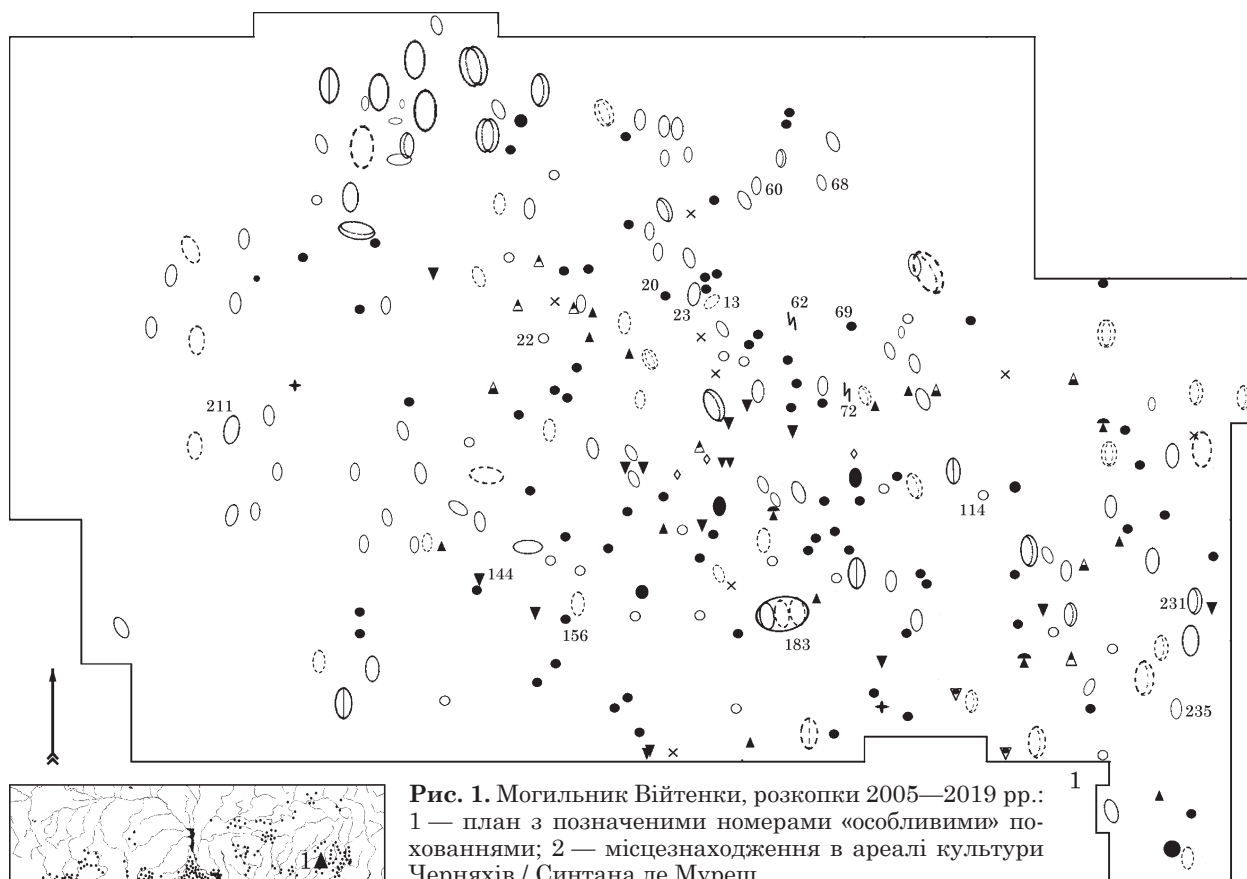
(дві срібні щиткові фібули, пірамідальна кістяна підвіска («палиця Геракла»), морська мушля з отвором для підвішування), 15 Раковецького могильника («фалічна статуя», глиняний кубок з «візерунками у вигляді зірчастих знаків, з променями, що розходяться»), 14 Ранжевого (скляний кубок с давньогрецьким написом, пластинчасті срібні фібули, срібна пряжка, черепашки в залишках скриньки — набір для гадання) (Симонович 1995, с. 42—43).

До «особливих» були віднесені також поховання зі зброєю та кінським спорядженням, враховуючи велику рідкість їх знаходження в похованнях (Симонович 1995, с. 42—43). Знахідки рідких в похованнях речей дослідник пов'язував із професійними групами суспільства, наприклад: поховання 55 Чернеліва-Руського з 9 серпами та 4 косами, 18 Оселівки з уламком серпа, 12 Ранжевого, накритего разом з плитами двома кам'яними якорями з наскрізними отворами, 21 Косаново з керамічними лопами з пісковуку (Симонович 1995, с. 45). З лікарською, знахарською діяльністю були пов'язані поховання 256 Черняхова (біля тазу жінки — кістки немовляти й особливий зігнутий залізний ніж), 11 Коблево (залізний звичайний ніж та бронзовий ніж спеціального призначення — для операцій?) (Симонович 1995, с. 46). Зазначено, що поховання з голками та пряслами, ножами і шилами є звичайними для могильників культури і не можуть бути пов'язані з професійними групами (Симонович 1995, с. 45).

Археологи приділили увагу «особливим» похованням і в інших культурних угрупованнях римського часу. Наприклад, на могильнику вельбаркської культури Яртіпори (Jartypory) поховання 269 мало комбінацію «нестандартних» (розмір ями, унікальний емальований бронзовий келих-«контейнер» з плодами рослин, срібна рукоять (дзеркала?), фрагмент скляної посудини), «стандартних» (роговий гребінь, бронзова голка, скляні намистини, срібна спіраль) та «середніх» елементів (незвичний орнамент на пряслах, залишки дерев'яної камери у поховальній ямі, орнаменти на пояській обкладинці та срібній рукояті). Комплекс інтерпретовано як поховання жінки, що відіграла значну роль в ідеології місцевої громади (Andrzejowski 2011, fig. 5—8, p. 187—188, 190—191, 195). «Особливі» поховання мають велике значення для вивчення соціальної структури носіїв культури Черняхів / Синтана де Муреш і в цьому плані актуальним є аналіз таких комплексів з могильника Войтенки.

**«Особливі» поховання могильника Війтенки** (рис. 1). До «особливих» поховань могильника за дослідженнями 2005—2021 рр. можна зарахувати 16 комплексів: 10 інгумацій (№ 13, 23, 60, 62, 68, 72, 183, 211, 231, 235), 6 кремацій (№ 20, 22, 69, 114, 144, 156). В «культурі

живий» таких поховань було більше, в «культурі мертвій» та «культурі знов відкритій» вибірка зменшується за рахунок порушених інгумацій та особливостей поховань-кремацій. До впливу поховального вогнища ці поховання вміщували «особливі» ознаки (наприклад, елементи поховального інвентарю), які більшості своїй є відсутніми у похованні-кремації.

Деякі з перелічених вище комплексів опубліковані: поховання 69 (Любичев 2009; Lyubichev, Schultze 2013), 62 та 72 (Руснак 2020, с. 87, 93, 95, 97, рис. 5: 13; 4: 18), 114 (Schultze, Lyubichev 2017), 144 (Schultze, Lyubichev 2020), 211 (Shcherachenko 2020), 231 (Шультце, Любичев, Козак 2020); або знаходяться в друці: поховання 183 (Любичев, Шультце 2022), 235 (Любичев, Гелла 2022). У каталозі (додаток), надано інформацію тільки про неопубліковані «особливі» поховання. Розглянемо «особливі» поховання могильника за обрядовими групами.

**Поховання-інгумації.** Специфічною рисою поховання 13 (додаток) є наявність стовпової ями в кожному куті поховальної ями (рис. 2). Мова йде про елементи дерев'яної конструкції типу камери, а також, можливо, наявність наземної споруди типу «домовини». За існуючою вибіркою поховальні ями зі стовповими ямами доволі рідкісні на могильниках культури Чер-



Рис. 2. Могильник Війтенки, поховання 13, план і профіль



Рис. 3. Могильник Війтенки, поховання 23, план і профілі

няхів / Синтана де Муреш. Наприклад, близькі риси (чотири стовпові ями) спостерігаються між цим комплексом з Війтенків та похованням 169 могильника Данчени (Dančeny) (Рафалович 1986, с. 63—64, табл. VII: 7). Поховання було порушено в давнину і тому ми не спостерігаємо інші можливі «особливі» риси. За окремими знахідками мова йде про жіноче поховання з великою кількістю інвентарю, у тому числі — керамічним «штитним сервізом».

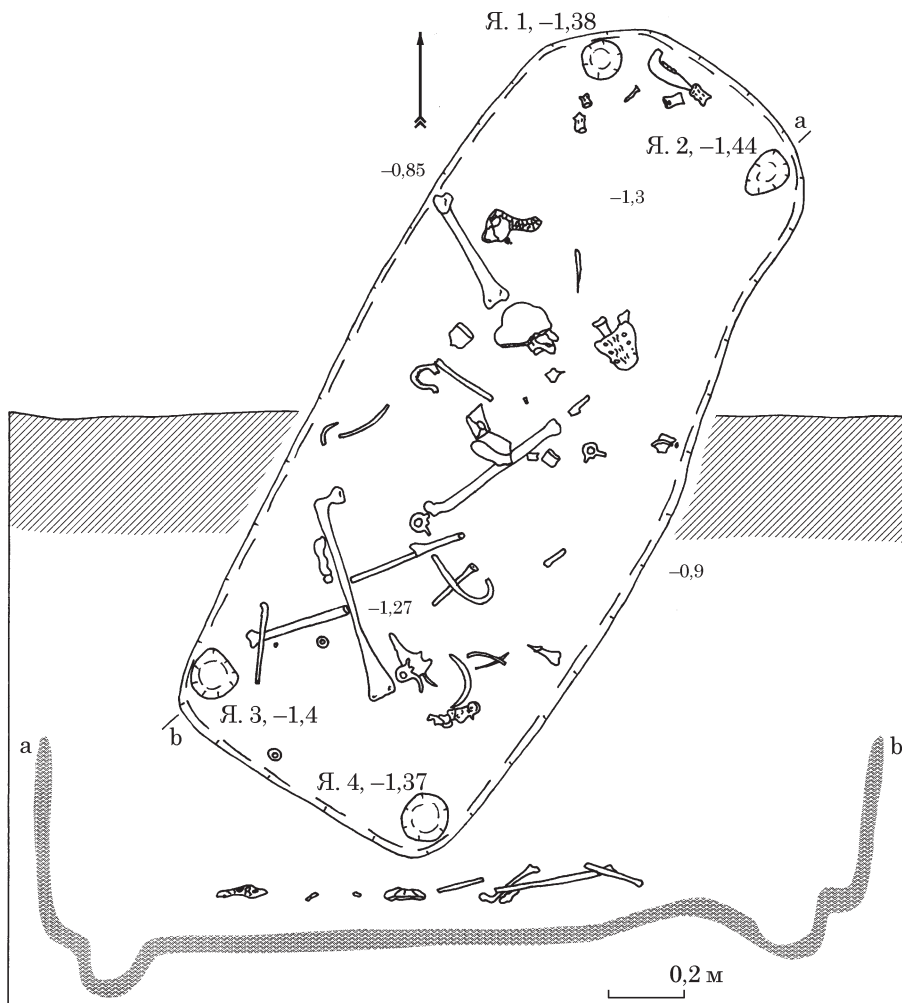
Специфіка поховання 23 (додаток) пов'язана з наявністю у ньому трьох навмисно встановлених днищем догори мисок (рис. 3). Інші елементи комплексу є досить типовими для жіночого поховання на могильниках культури: яма як поховальна споруда, витягнута позиція скелету, залізні деталі костюму, намисто, роговий гребінь як деталь туалету (рис. 3, 4). Посудини в похованні поряд із залишками м'ясної жертвовної їжі складають, за Н. М. Кравченко, категорію «приношення» (Кравченко 1987, с. 211, 213, 225) і повинні були містити їжу або питво. Але спеціально перевернуті посудини мали у цьому випадку зовсім інше ідеологічне навантаження.

Специфіка поховання 60 (додаток) вбачається у досить незвичній позі скелета — на боці, з різним положенням верхніх кінцівок (рис. 5). Можливо, що поза тіла не була змінена до настання трупного задухи (при насильницькій смерті чи смерті уві сні), і це могло призводити до неможливості її зміни у наступний період, тому укладання померлого в могильну яму могло відбуватися у цьому вигляді (Руснак 2020, с. 84—85). Така позиція скелета виглядає досить рідкісною

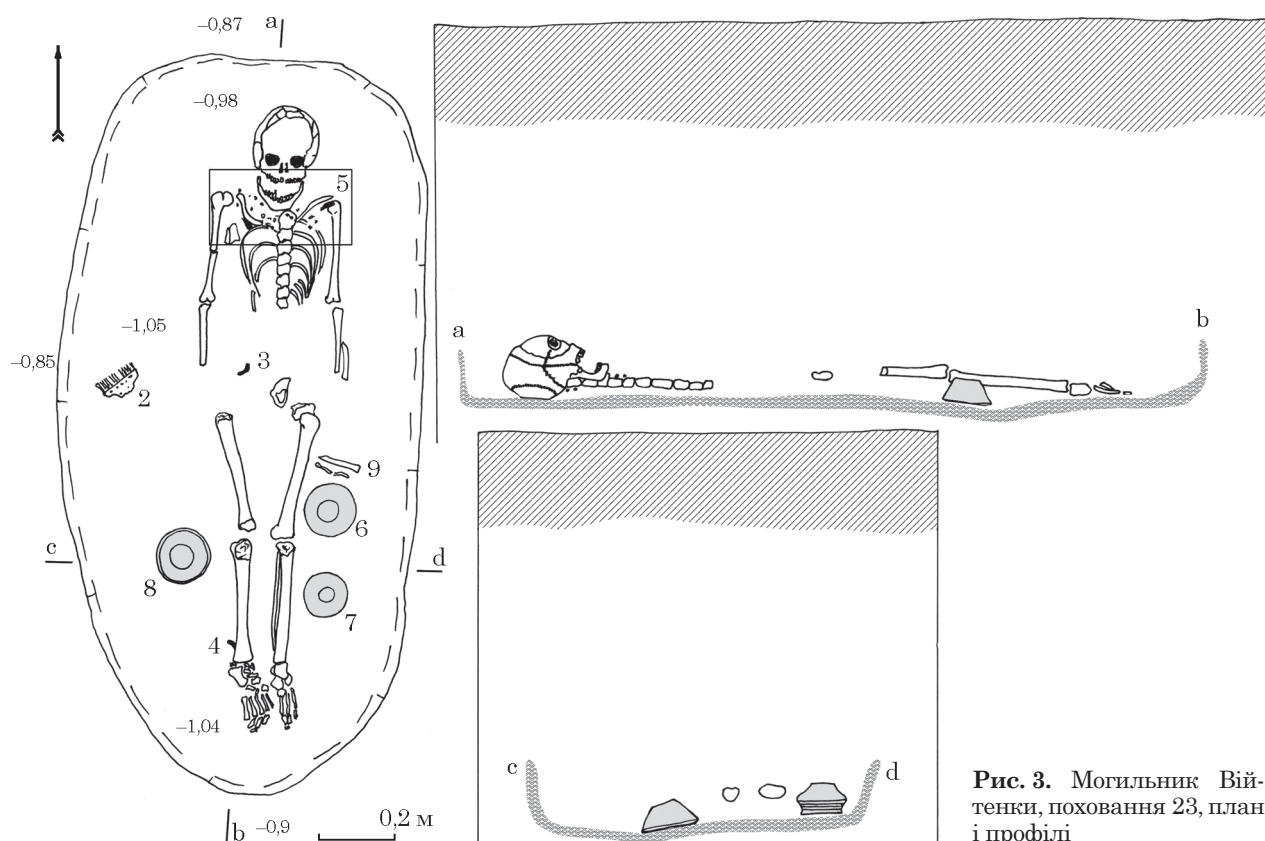
на могильниках культури: подібні поховання відомі в Чернеліву-Руському (пох. 23, 69, 142), Білій (пох. 5), Спанцову (Spančov) (пох. 37), Тиргшорі (Tirgșor) (пох. 19, 96), Рідкодубах (пох. 9), Косаново (пох. 7), Великій Бугаївці (пох. 56), Міхалашені (Mihălășeni) (пох. 316, 356, 397, 407), Олександрю Одобеску (Alexandru Odobescu) (пох. 17; Руснак 2020, с. 84—85 з посиланнями на джерела).

Поховання 62 і 72 (додаток) об'єднує наявність скорчених скелетів. Згідно В. В. Руснаку, поховання 62 (рис. 6: I) належить до групи II, типу 2 скорчених поховань, де нижні кінцівки укладеного на бік скелету мали сильний ступінь вигнутості (Руснак 2020, с. 97, рис. 5: 13). Такі поховання вважаються досить рідкісними на могильниках культури: поховання 509 Міхалашень, 26 Малаешти (Malaeșty), 22 Балцати (Balcaty) II, 1618 Успінки (Руснак 2020, с. 97).

Поховання 72 (рис. 6: II) відноситься до групи I, типу 2B, підтипу B, різновиду «а», де тулуб покладено на бік і зігнутість у колінному та кульшовому суглобах не перевищує показники фізично можливих вигинів, одна верхня кінцівка розташована під черепом, інша — зігнута, кисть розміщена біля тазу, «живота», або обидві кінцівки вигнуті і кистями розташовані біля лицьової частини черепу («поза адорації») (Руснак 2020, с. 87, 93, 95, рис. 4: 18). Такі поховання також відомо дуже мало: Будешти (Budeșty): пох. 89, 187, 257, 348; Одая: пох. 21; Спанцов: пох. 55; Зачепилівка: пох. 51 (Руснак 2020, с. 95).

Від таких поховань зі «скорченим» положенням, де небіжчики лежали на спині і їх нижні



Рис. 4. Могилище Війтенки, поховання 23: інвентар (нумерація речей відповідає нумерації на плані поховання, див. рис. 3)

кінцівки були навмисно підігнуті, слід відзняти поховання з незначною «зігнутістю» ніг у колінному та кульшовому суглобах, а також поховання, де небіжчик залягав на спині, а одна або обидві нижні кінцівки були ледь підігнуті. Це результат випадкового зміщення кінцівок при укладанні небіжчика (Руснак 2020, с. 81).

Підкреслимо, що на могилищах черняхівської культури скорчені поховання — дуже рідкісне явище і часто поза характерна для дитячих поховань. Не завжди поховання із скелетом в подібних позах можна зарахувати до часу існування могилища: частина з них може належати іншим епохам і культурам (Руснак 2020, с. 97, 99).

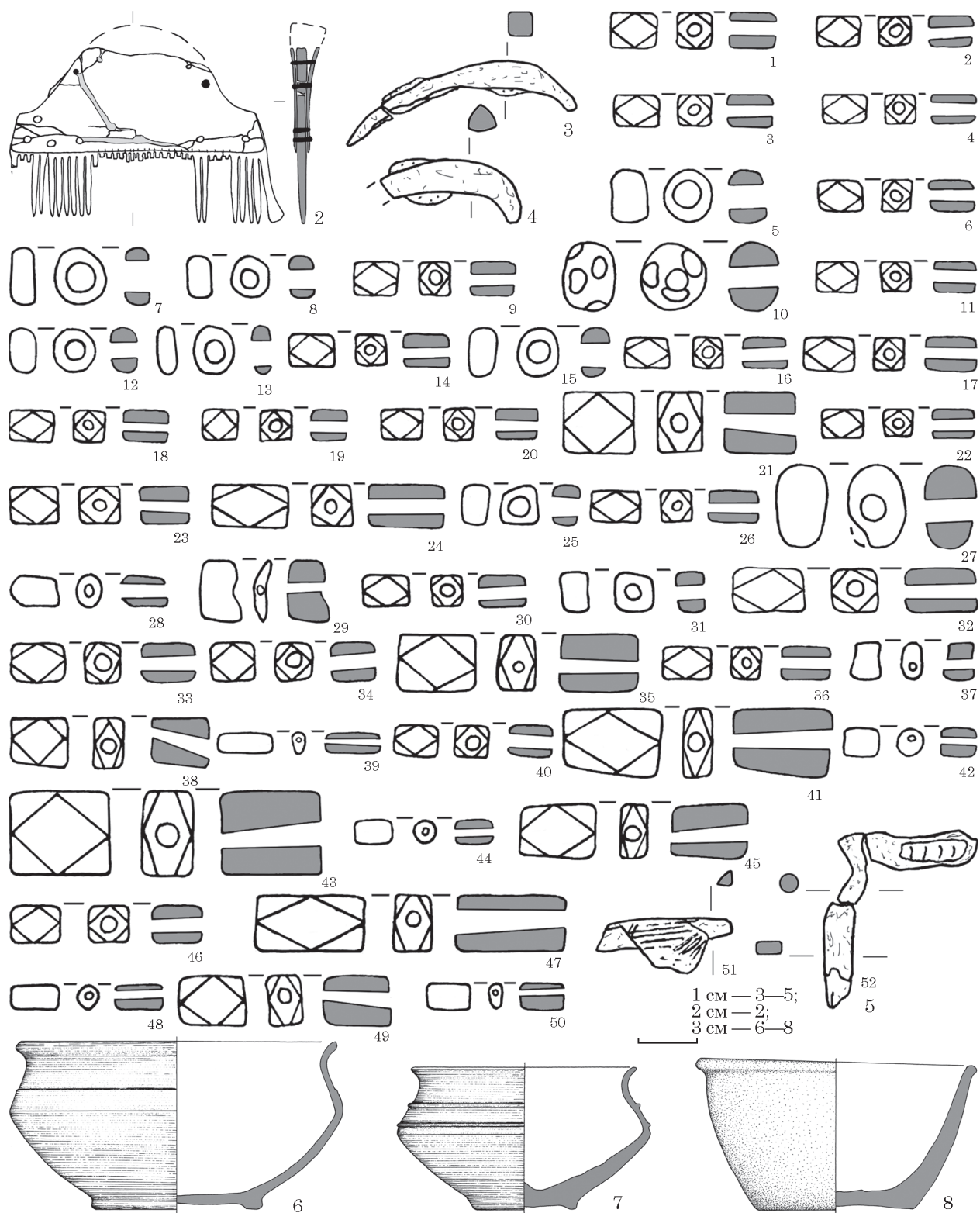

Рис. 5. Могильник Війтенки, поховання 60

Поховання жінок 68 (додаток) та 211 (Shepachenko 2020) до «особливих» спонукає зарахувати наявність там специфічних амулетів з кісток і зубів тварин, мушель молюсків. У похованні 68 амулет, що знаходився біля колін (рис. 7), складався з підвісок із ікла, астрагалу, підвісок з лопатки тварини, підвіски у вигляді кістяного диску, підвісок з мушлі, з пташиної кістки, кістяної підвіски, бронзового дротяного кільця (рис. 8: I).

У подібному ж місці знаходився амулет в похованні 211 (жінка 55—60 років), який складався з мушлі морського молюска *Surrae*, ікла кабана, астрагалу вівці, нижньої щелепи домашнього собаки (рис. 8: II; Shepachenko 2020, S. 88, 92, 96, Abb. 8; 11: 1—4). В іншому похованні 68 і 211 виглядають як досить «типові»: в простих ямах, з витягнутим положенням скелета, з відмінностями в наборі інвентарю: у похованні 68 знаходились дві керамічні посудини, одна бронзова підв'язна фібула, роговий гребінь, сім намистин (рис. 7), у похованні 211 — п'ять керамічних посудин, скляний келих, дві бронзові підв'язні фібули, 6 намистин, роговий гребінь, прясло (Shepachenko 2020, S. 96—97, Abb. 8—10). Інвентар поховання 211 виглядає різноманітнішим та чисельнішим: там є керамічний «питний сервіз» зі скляним келихом.

Поховання 183 вміщує чотири «особливі» елементи: воно є груповим, було виконано у дерев'яній камері, в складі інвентаря знаходились унікальний глек-графин із зооморфним

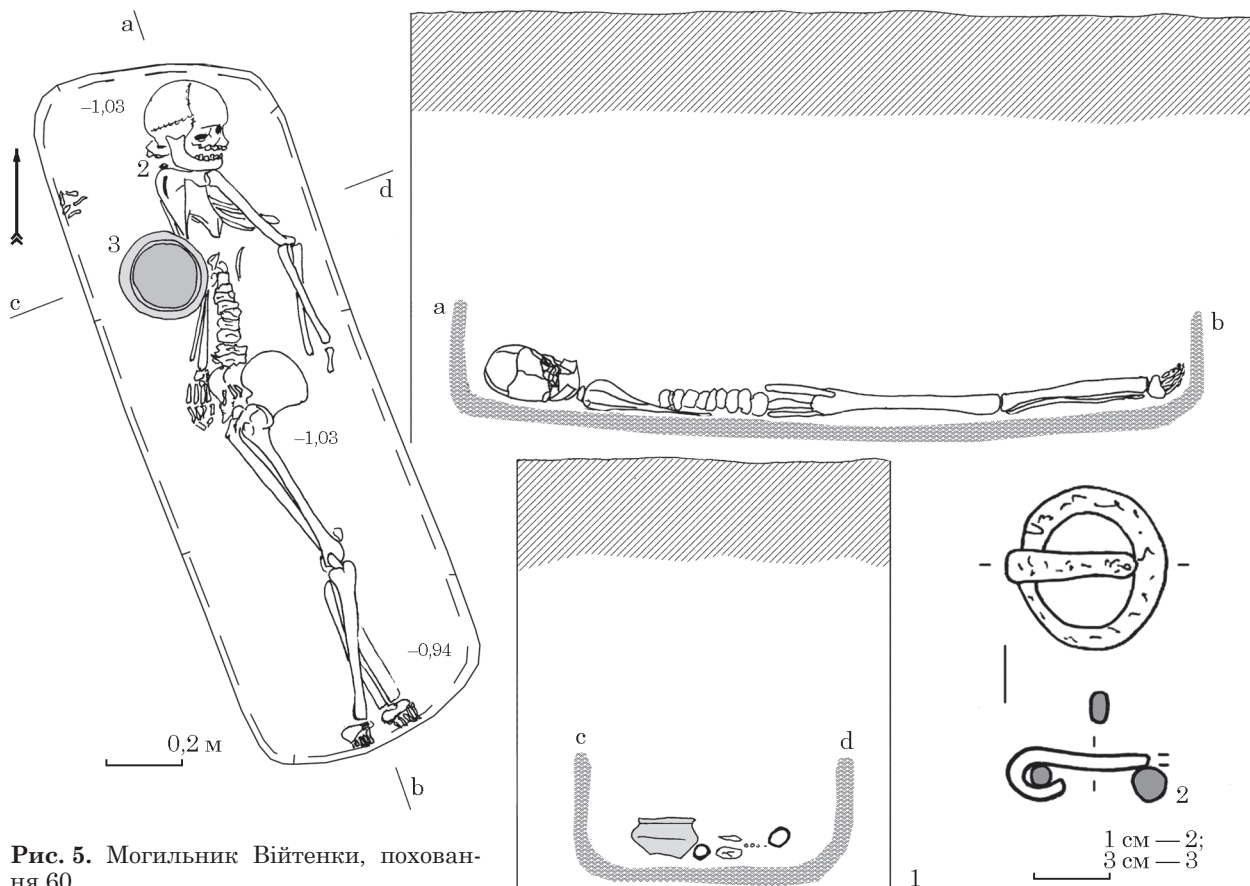
орнаментом та ексклюзивна фібула. На дні великої ями (розміри 3,10 × 2,10 / 2,13 / 2,16 м) уздовж протилежних довгих стін знаходились 6 стовпових ям: три біля кожної стінки (рис. 9). Відстань від стовпових ям до стінки складає 5—15 см, що дозволяє стверджувати про можливість закріплення дерев'яних плах та наявність дерев'яної поховальної камери. Кількість та розташування стовпових ям у цьому похованні знаходить аналогію в похованні 224 могильника Данчени (Рафалович 1986, с. 76—77, табл. IX: 1). Розміщені в похованнях дерев'яні камери були ймовірно близькими за розмірами та подібними до конструкцій, що реконструйовані в «князівських» похованнях пізньоримського часу Центральної Європи, наприклад у Гоммерні (Gommern) (Ludowici 2020, Abb. 5).

У похованні знаходились два скелети (рис. 9). Скелет 1, що належав чоловіку 18—20 років, лягав на спині. Його верхні кінцівки були зігнуті у ліктях та схрещені на грудній клітині.



Рис. 6. Могильник Війтенки, поховання: I — № 62; II — № 72

Нижні кінцівки — зігнуті в колінних суглобах та повернуті на схід. Скелет 2 (зберіглась лише частина) належав жінці 30—35 років, залягав на спині, права верхня кінцівка була витягнута уздовж тулуба та ледь зігнута у лікті, нижні кінцівки зігнуті та повернуті на Схід. Таке положення скелетів вважається наслідком «археологізації» тіл похованих, що проявилось у зміні положення ніг. Завалювання нижніх кінцівок є притаманним для тіл, що покладені на спину. Вільному руху ніг сприяла наявність вільного простору у дерев'яній поховальній камері (Руснак 2020, с. 85).

Серед інвентарю поховання знаходились бронзова фібула з ознаками *Bügelknopffibel* та *Zwiebelknopffibel* (рис. 10: 2), клюкоподібна шпилька та прясло, 7 камінців пісковика, каміння, 12 посудин, що складають «питний сервіз», залишки жертвовної тваринної їжі. На плечі глека-графина заглибленими проліскованими лініями виконані зображення п'яти тварин, що рухаються один за одним (коні?) (рис. 10: 1). Для кру-

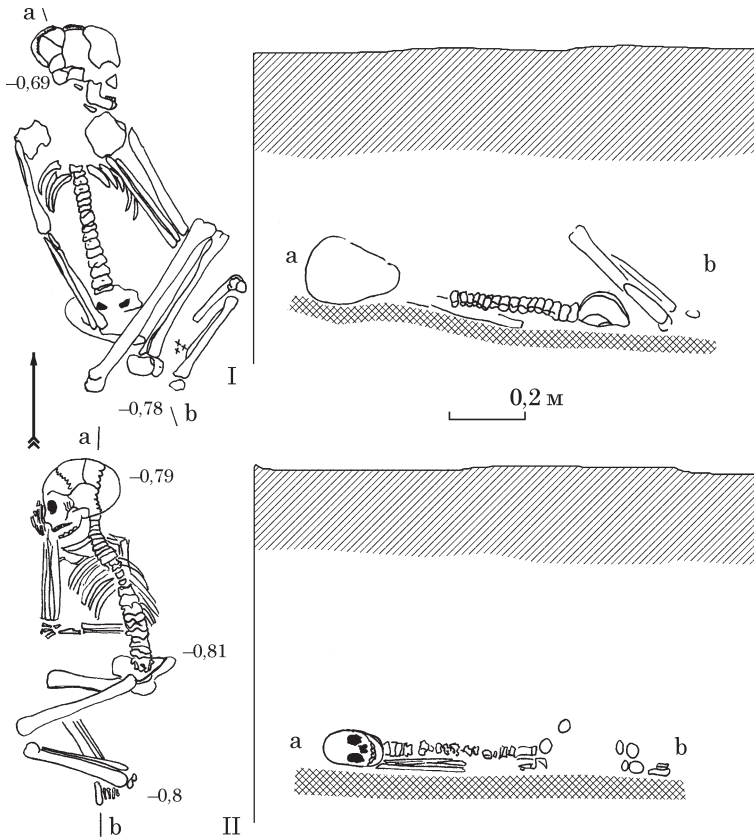

Рис. 7. Могильник Війтенки, поховання 68



Рис. 8. Могильник Війтенки, амулети з поховань: I — № 68; II — № 211

гових посудин культури Черняхів / Синтана-де-Муреш дуже рідкісними є реалістичні хоча і схематизовані зображення тварин, птахів та цілих сцен (Сымонович 1983, с. 132). Фігурні зображення тварин являють дуже велику рідкість не тільки на черняхівських посудинах, але і на посудинах з *Germania Magna*, які переважно походять з поховальних комплексів (Hegewisch 2018, S. 146).

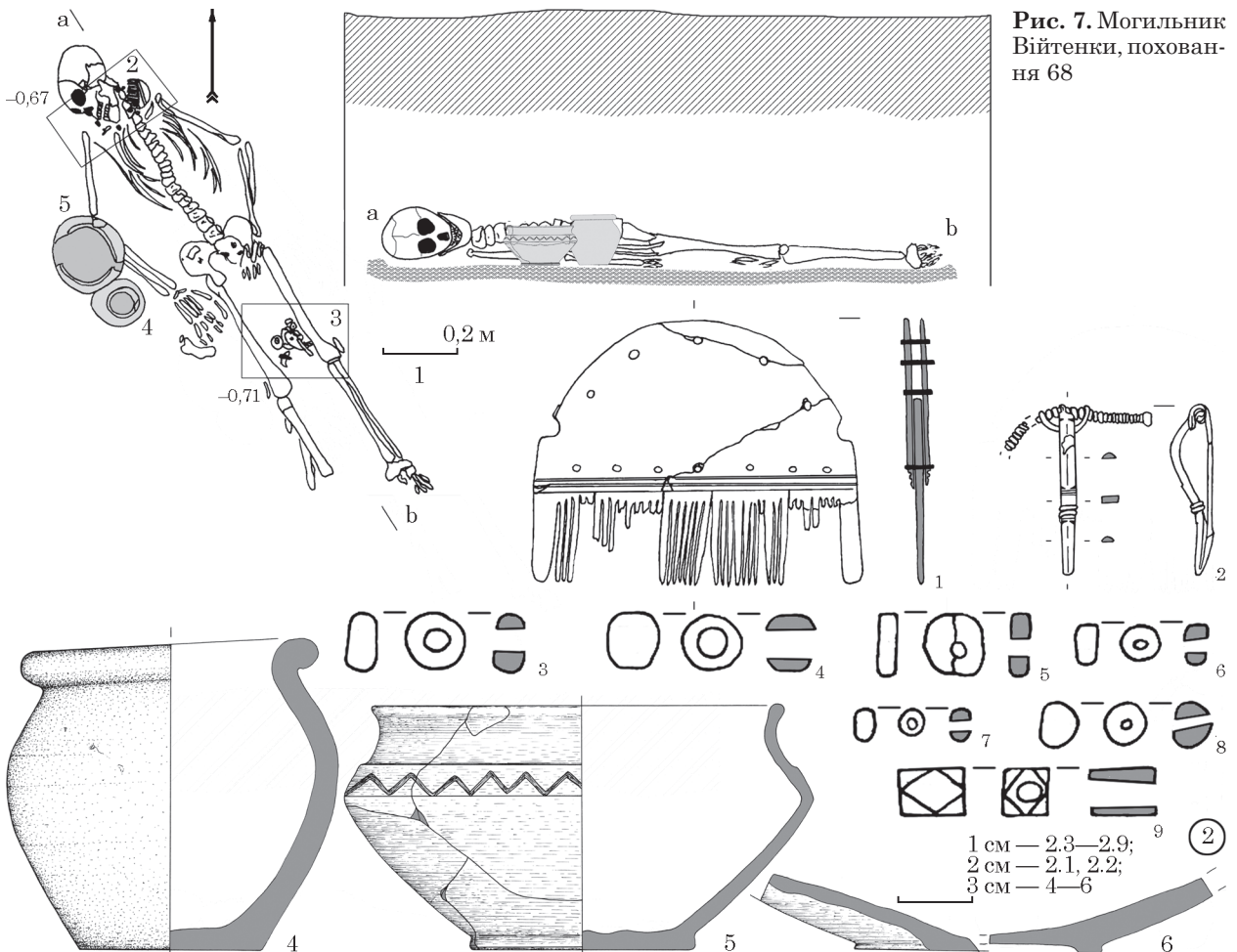
Дерев'яну камеру було споруджено для поховання декількох небіжчиків, імовірно за все — представників однієї родини, одного роду. Там могли знаходитися і три небіжчика, що можливо припускати, але неможливо довести. У похованні є місце для третього небіжчика, але на цій потенційній площі відсутні стовпові ями (рис. 9). Стовпова конструкція охоплює лише площу, де знаходилися скелети 1, 2. Можливо, що частина ями перед цією площею слугувала в якості місця входу в поховальну камеру (Любичев, Шультце 2022).

Групові поховання не були масовим явищем, але вони інколи зустрічаються на могильниках культури: це поховання 27, 95, 408, 426, 462, 482 Барладь Валеа Сеаца (*Bârlad—Valea Seacă*) (Palade 2004, s. 113, fig. 235; s. 115, fig. 171; s. 134, fig. 242; s. 125, fig. 248; s. 137, fig. 253; s. 138, fig. 624), 94 і 98 Будешт (Рикман 1967, с. 58—59, рис. 12: 6), 18 Данчен (Рафалович 1986, с. 32, табл. II: 2, XVIII: 3), 91 Романковців (Никитина 1996, с. 93, табл. 38), 23 Фурманівки (Сымонович 1988, с. 158—159, рис. 13), 8 Каборги IV (Магомедов 1979, с. 37, 39, табл. IX: 4—13).

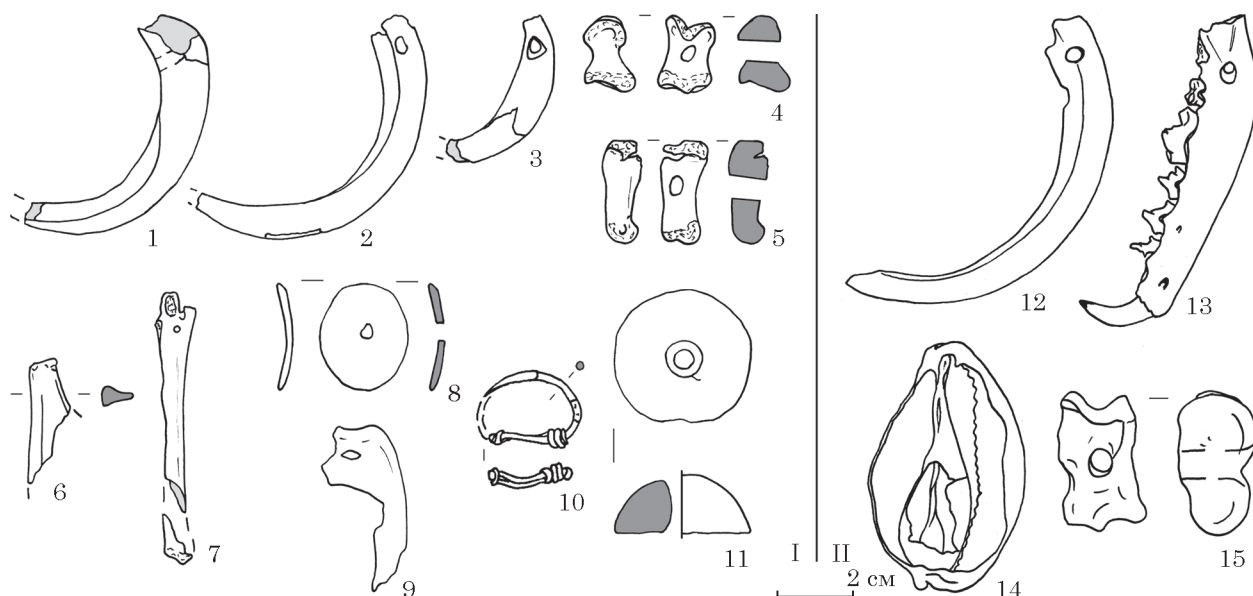
Поховання 231 в ямі з підбосом належало дитині віком (1,5) 2—2,5 роки. Його скелет залягав на спині уздовж лінії північ—південь поверх посудин (рис. 11). Інвентар включав 24 посудини (рис. 12) — найбільшу кількість, що відома до цього часу на могильнику. «Особливістю» цього керамічного комплексу та взагалі поховання є

наявність світлоглиняної амфори (рис. 12: 1). Поховання з амфорою на могильниках культури Черняхів / Синтана-де-Муреш вважається рідкісним, але характерним явищем. В ареалі культури на території України відомо 24 знахідки цілих амфор, з яких 16 походять із закритих комплексів — поховань (Діденко 2018, с. 265—282).

У складі інвентарю знаходилися роговий гребінь, залізний ніж, намисто із 87 намистин, пара двопластинчатих бронзових фібул, 4 рогові пірамідальні підвіски, підвіски із мушель морських молюсків *Bolinus Brandaris*, *Cyprea Pantherina*, глиняне прясло (рис. 13). У похованні знаходилися залишки тваринної жертвовної їжі (кістки дрібної рогатої худоби, шкаралупа яєць) (Шультце, Любичев, Козак 2020).

Поховання 235 було здійснене у овальній ямі із залишками дерев'яного перекриття. Скелет жінки 25—35 років у витягнутому положенні на спині орієнтовано за лінією північ—південь (рис. 14). До інвентарю належить 5 керамічних посудин (миски відкритого та закритого типів, горщик, ваза, одноручний глек), 22 намистини, 4 металеві підвіски, бронзова підв'язна фібула, роговий гребінь, глиняне прясло, 4 камені пісковика (Любичев, Гелла 2022).

«Особливим» елементом в похованні є одноручний глек з контекстуальним орнаментом. Він відрізняється лискованою поверхнею темно-сірого та сірого кольору, реберчастим тулубом. Глек має сліди тривалого використання, у нього відсутня ручка, вона втрачена ще до потрапляння посудини у поховання. Орнаментальне поле обмежено зверху подвійною зімкнутою лінією, нижню межу створює пролисковане ребро на тулубі посудини. Стрічковий орнамент складається з 9 елементів — осередків, заповнених геометричними мотивами, що не повторюються (рис. 15). Оригінальність орнаменту полягає в

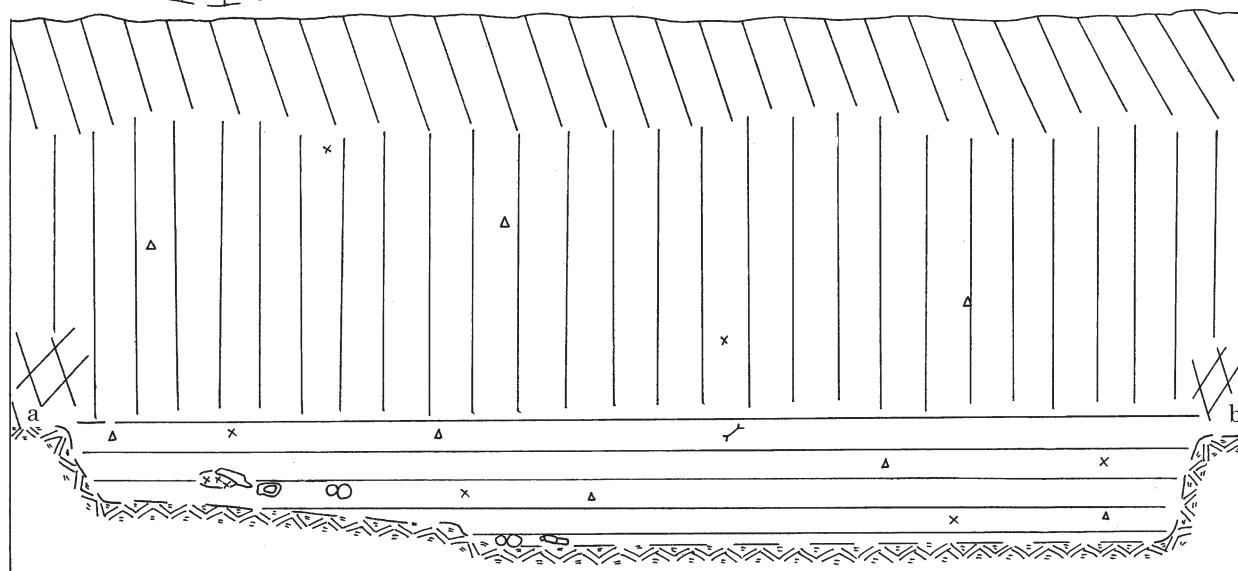
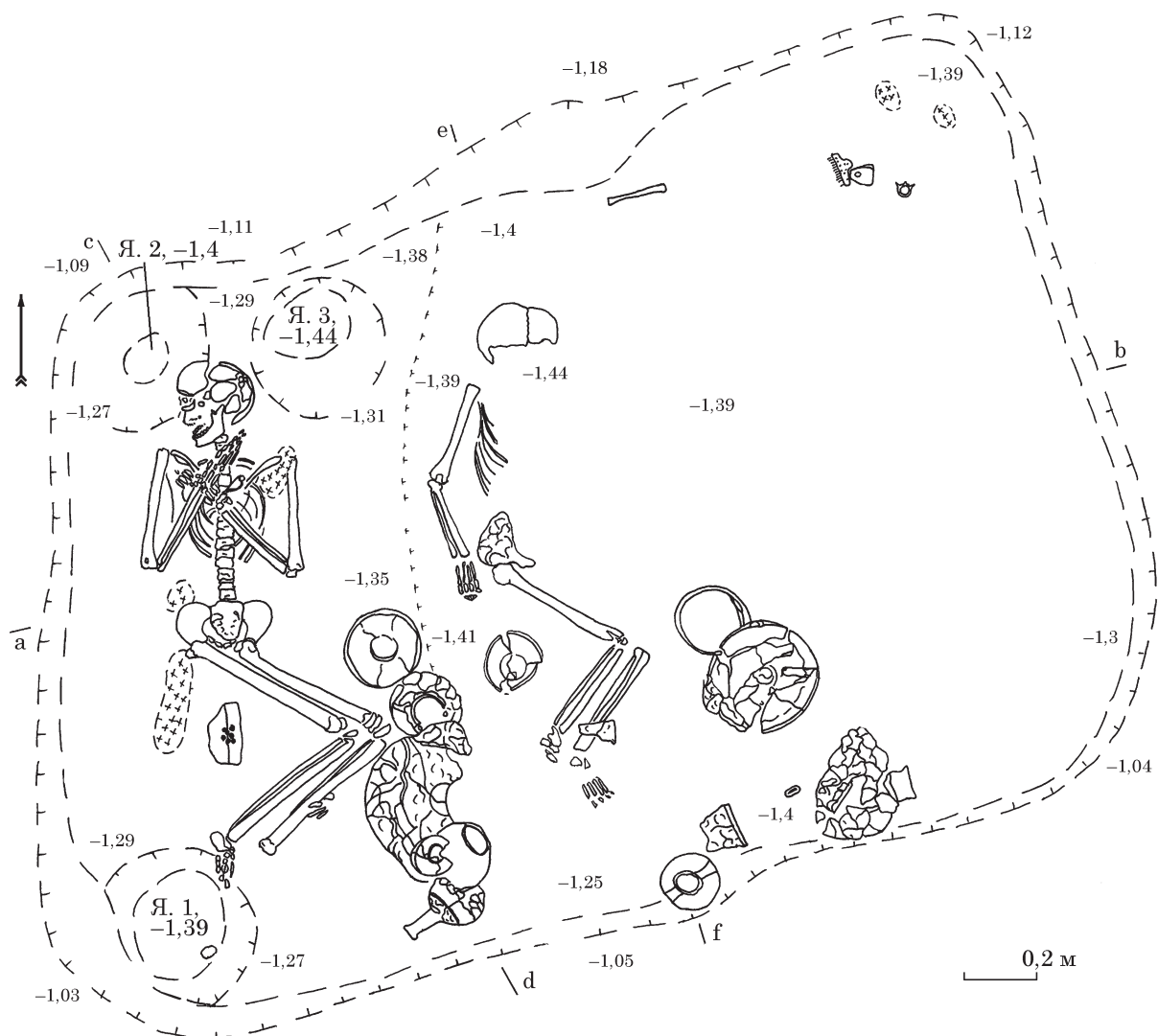

тому, що композиція створює єдиний змістовний контекст. За наповненістю контексту змістовними знаками та складністю композиційної організації орнаментального поля цей глек не поступається двом чашам з Лепесівки (Шукин, Мачинский, Воронятов 2011, рис. 3, 4; Любичев, Гелла 2022).

**Поховання-кремації.** В похованні 20 (додаток) знаходився фрагмент фібули — частина пружини, вкритої накладними пластинами (або імітація шарніру?), з рифленими кільцями, «кнопкою» із скляною вставкою (рис. 16: I: 2). Навіть цей фрагмент свідчить про «елітну» фібулу, що не відноситься до широко розповсюджених серій застібок.



Рис. 9. Могильник Війтенки, поховання 183

Поховання 22 і 156 (додаток) об'єднує наявність в них залізних наконечників стріл: одного в похованні 22 (рис. 16: II: 3) та двох у похованні 156 (рис. 16: III: 3, 5). Знахідки предметів озброєння є досить рідкісними в похованнях могильників культури. Також ці наконечники могли бути пов'язаними із мисливством (Магомедов 2001, с. 82).

На різних рівнях поховання 69 (рис. 17) поряд з кальцинованими кістками знаходились: дрібні фрагменти вторинно обпаленої кераміки, залізний інструмент (руків'я та фрагмент робочої частини; рис. 17: 4), залізний предмет у вигляді уламка дужки (рис. 17: 5), скляні гральні жетони та їх фрагменти (рис. 17: 1, 2), залізний ніж (рис. 17: 3), залізна пряжка (рис. 17: 2), зігнута бронзова голка (рис. 17: 6), фрагмент бронзової ручки (рис. 17: 9), зігнутий бронзовий скальпель (рис. 17: 8), бронзове кільце (рис. 17: 7), компактне скупчення дрібних шматків скла — залишки скляної посудини (Любичев 2009, с. 72—73).

«Особливість» поховання проявляється у першу чергу в наявності предметів римського імпорту: скляних жетонів, металевих частин їх скриньки, дошки та медичного інструмента — скальпеля. На жаль, поки що неможливо визначити призначення масивного залізного предмета: його робоча частина являє собою масивну пластину, руків'я — квадратний в розрізі штир (рис. 17: 4). Можливо цей артефакт також відноситься до римського імпорту.

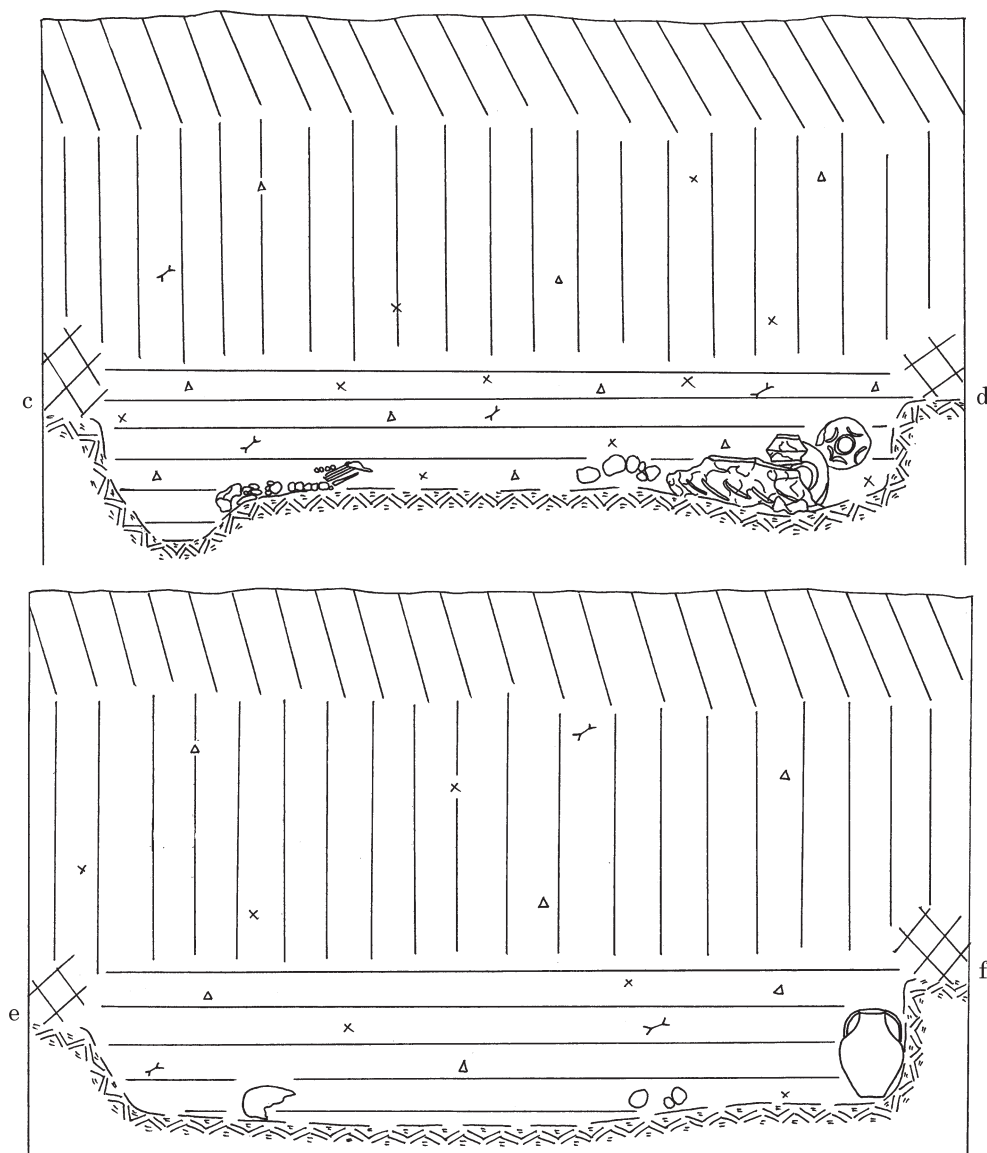
У археологів не існує сумніву щодо функцій скляних жетонів. Після знахідки у Вімозе (Vimose), де вони залягали поряд із залишками дерев'яної гральної дошки, такі жетони розглядаються як приналежність до настільних ігор на дошці без кидків (*ludus latrunculorum*) та з кидками (*ludus duodecim scriptorum*) (Krüger 1982, S. 137—138) Як римський імпорту набори скляних жетонів досить розповсюджені в багатих похованнях (інгумаціях і кремаціях) на просторах Барбарікума від Рейну до Вісли і далі на



Рис. 10. Могильник Війтенки, поховання 183: 1 — глек-графин; 2 — фібула

сході, в ареалі черняхівської культури (Любичев 2009, с. 75—76).

Фрагмент бронзової ручки (рис. 17: 9), імовірно за все, є частиною дерев'яної гральної дошки, на що вказує досить близька аналогія з поховання 1 Нордрупу (Nordrup) і наявність самих жетонів в похованні (Krüger 1982, Abb. 28: 16). Але О. В. Петраускас трактує цю знахідку як частину рамки шарнірної D-подібної пряжки (Петраускас 2020, с. 244, 250, рис. 2: 2, 3). Бронзовий скальпель (рис. 17: 8) відрізняється малими розмірами, витонченістю виконання, профільованим ручку. Подібні розміри та форми леза, профільовані довгі ручки мають римські *Pterygotoms* (lat. *scalpellus*). Довга ручка слугувала як пристосування для перевірки, чистки вуха і була комбінована зі скальпелем (Deringer 1954, S. 144).

Наявність у похованні 114 (рис. 18) пари шпори типу *Leuna* (рис. 18: 3, 4) та фібули з ознаками *Bügelknopffibel* та *Zwiebelknopffibel* (рис. 18: 2) виділяє цю кремацію від інших (Schultze, Lyubichev 2017, р. 279). Поєднання в похованні таких типів інвентаря є унікальним як в ареалі культури Черняхів / Синтана де Муреш, так і в Барбарікума (Schultze, Lyubichev 2017, р. 281, 283, 285). Окремі компоненти інвентарю поховання — фібули *Bügelknopffibel* та шпори типу *Leuna* були розповсюджені у декількох регіонах Барбарікума в різному культурному контексті. В межах ареалу культури *Bügelknopffibel* трап-

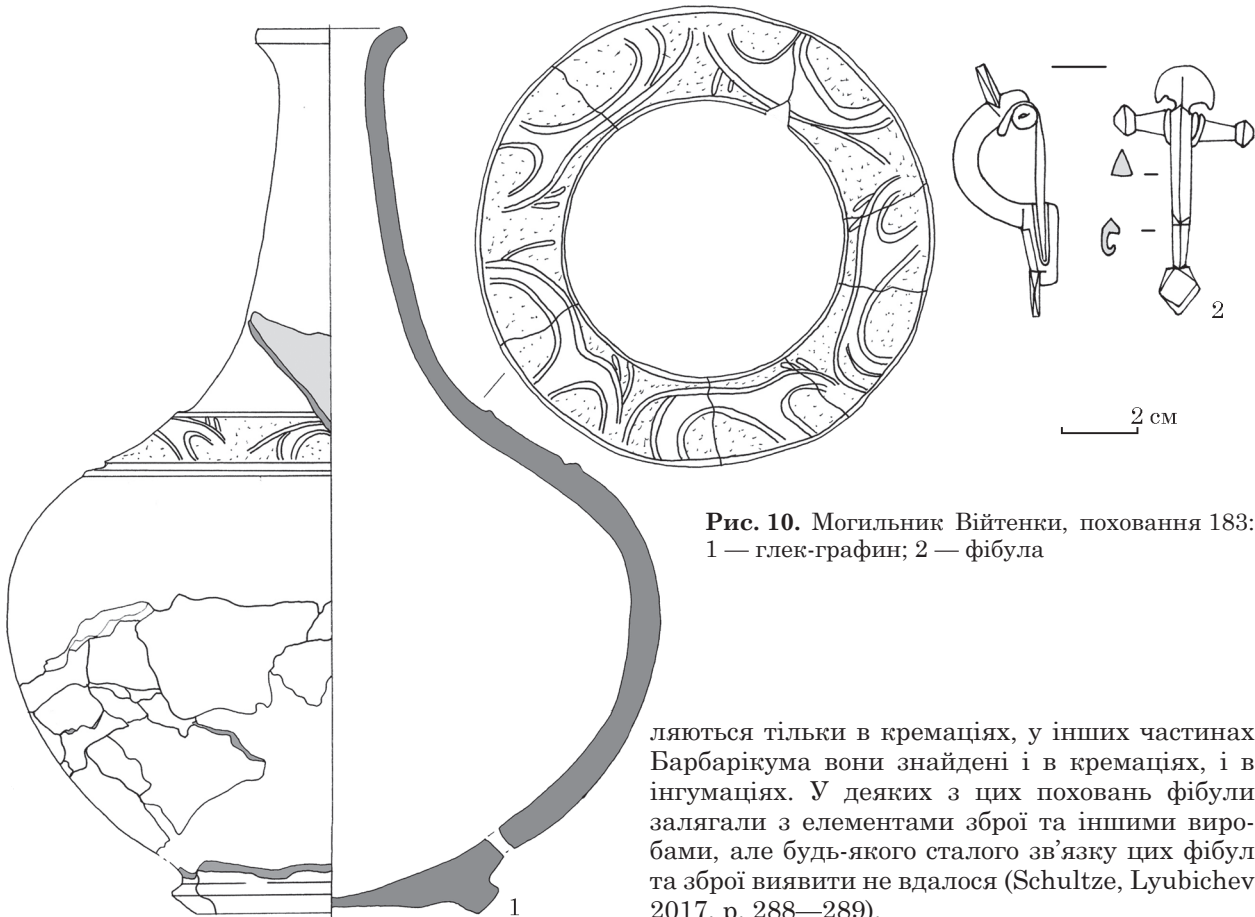
ляються тільки в кремаціях, у інших частинах Барбарікума вони знайдені і в кремаціях, і в інгумаціях. У деяких з цих поховань фібули залягали з елементами зброї та іншими виробами, але будь-якого сталого зв'язку цих фібул та зброї виявити не вдалося (Schultze, Lyubichev 2017, р. 288—289).

Шпори знайдені в кремаціях та інгумаціях на могильниках культури, а також в інших частинах Барбарікума. В окремих похованнях на могильниках цієї культури та інших культурних угрупованнях Барбарікума шпори слугували для підкреслення і без того надзвичайного інвентарю похованого. Для ареалу культури нам відомі лише поховання 114 Війтенків та 148 Великої Бугаївки (Петраускас, Шишкин 2013, с. 58—59, рис. 171) як кремації зі шпорами (Schultze, Lyubichev 2017, р. 288—289).

Особливістю поховання 144 є присутність срібного окуття дерев'яної посудини (рис. 20). Кальциновані кістки залягали у перевернутій догори триручній вазі і серед них знаходились фрагменти срібного окуття. Триручна ваза (рис. 19) не має вторинно обпаленої поверхні, тобто вона не знаходилась в поховальному вогнищі. Кістки було зсипано в цю урну після збору з вогнища і поряд з ними покладено дерев'яну посудину із срібним окуттям. Використання триручної вазі в якості урни зустрічається у похованнях на могильниках культури, але в цілому не є масовим явищем (Schultze, Lyubichev 2020, р. 147).

В ареалі культури поки що відомо одне поховання із срібними окуттями — поховання 298 (порушена в давнину інгумація) могильника Чернелів-Руський (Герета 2016, с. 89—90, рис. 150: 11, 12, 15, 16). Дерев'яні посудини із срібними окуттями відомі в похованнях Центральної Європи, наприклад це поховання 2 Барупа (Barup), 8 Хасслебена (Hassleben) (Becker



Рис. 11. Могильник Війтенки, поховання 231: 1—3, 5 — план і профілі; 2 — скупчення речей (Шультце, Любичев, Козак 2020)

2006, S. 356, 398, 421), поховання в Гоммерні (Gommern) (Becker 2010). Такі посудини поєднуються в них з дуже багатим інвентарем, а самі поховання асоціюються з представниками германської еліти (Gebühr 1998, S. 191—193).

У порівнянні з «князівськими» похованнями Центральної Європи, поховання 144 Війтенків виглядає досить «бідно», як поховання зі «спрощеним» інвентарем, але проте є екстраординарним за наявності спеціальної керамічної посудини і ще однієї посудини зі срібною фурнітурою (Schultze, Liubichev 2020, p. 149).

**Ознаки «особливих» поховань могильника Війтенки.** Ці поховання вміщують наступні «особливі» ознаки: 1) розмір та елементи поховальної споруди (пох. 13, 183 — стовпові ями у поховальній ямі як сліди дерев'яних конс-

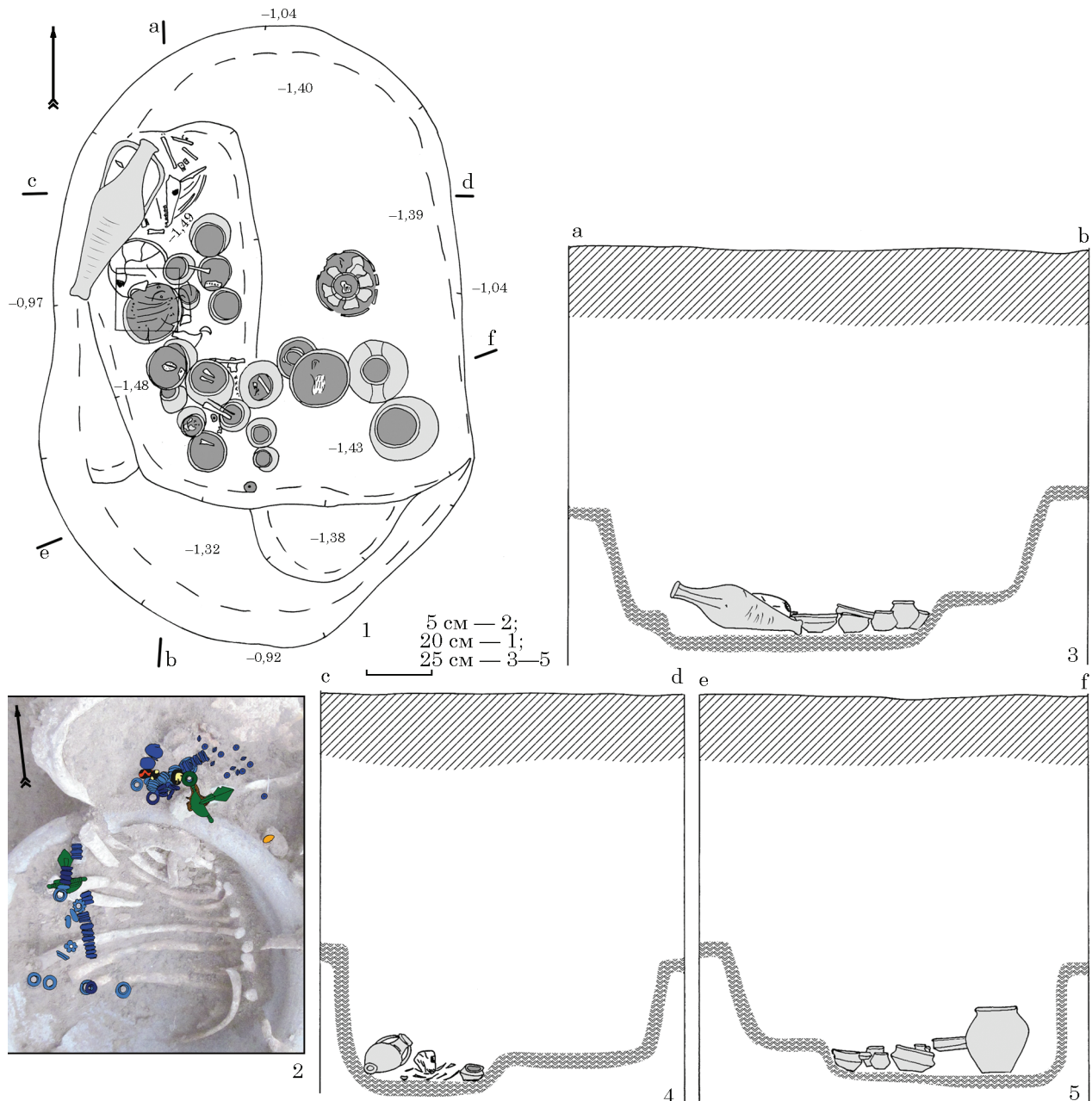
трукцій (камер та ін.); 2) кількість похованих (пох. 183 — групове поховання); 3) положення похованого (пох. 60 — на боці; пох. 62, 72 — скорчені, з підігнутими ногами); 4) наявність особливих предметів інвентарю (пох. 20, 114, 183 — рідкісні / унікальні фібули; пох. 22, 156 — наконечники стріл; пох. 68, 211 — унікальні амулети; пох. 69 — скляні гральні жетони, скальпель; пох. 114 — шпори; пох. 144 — срібні обклашки дерев'яної посудини; пох. 231 — амфора); 5) позиція речей (просторова орієнтація) (пох. 23 — повернуті днищем до гори посудини); 6) складна орнаментальна композиція на посудині (пох. 183, 235).

Зазвичай, поховання мають тільки одну «особливу» ознаку (пох. 13, 20, 22, 23, 60, 62, 68, 69, 72, 114, 156, 144, 211, 231, 235). Як ми відзначали,



Рис. 12. Могильник Війтенки, поховання 231: керамічний посуд (Шульцце, Любичев, Козак 2020)

це можна пояснити, у тому числі, обмеженістю вибірки внаслідок порушення інгумацій в давнину і збереженості речей у похованнях-кремаціях. Сукупність декількох ознак спостерігається лише у похованні 183 (елемент поховальної споруди, кількість похованих, предмет інвентарю, унікальний орнамент на посудині). Чи достатньо однієї ознаки для віднесення поховання до «особливого» або для цього необхідна лише сукупність ознак? Яка значимість цих ознак та роль «особливих» поховань у вивченні соціальної структури носіїв культури?

**«Особливі» поховання та соціальна структура.** Соціальна структура — не гомогенна форма, обмежена виключно ієрархічним розподілом, яке є лише її складовою частиною, поряд з розподілом за статтю, віком, родиною, приналежністю до клана і культу, за етнічною приналежністю,

майновим станом, видом діяльності. Відмінність членів суспільства з статурської, раси, релігійної, роду занять, власності, правового та політичного стану особи пов'язана з наявністю та ієрархією майнових, політичних, релігійних, етнічних груп, які утворюють різні верстви. Одна особа за певних обставин може відноситися до різних верств та груп, відігравати різну роль у середині соціальної групи (суспільства, громади, сім'ї, в межах міжпоселенських зв'язків) (напр.: дочка, мати, тітка, жриця, домогосподарка) (Steuer 1982; Trachsel 2008, S. 242; Gärtner 2012, S. 151). Характерною рисою соціальної структури є мінливість та мобільність, що впливає зі своєрідності її поділу (Steuer 1982, S. 25). У її розвитку важливу роль відіграє фактор міграції (Cieśliński 2016, p. 238).

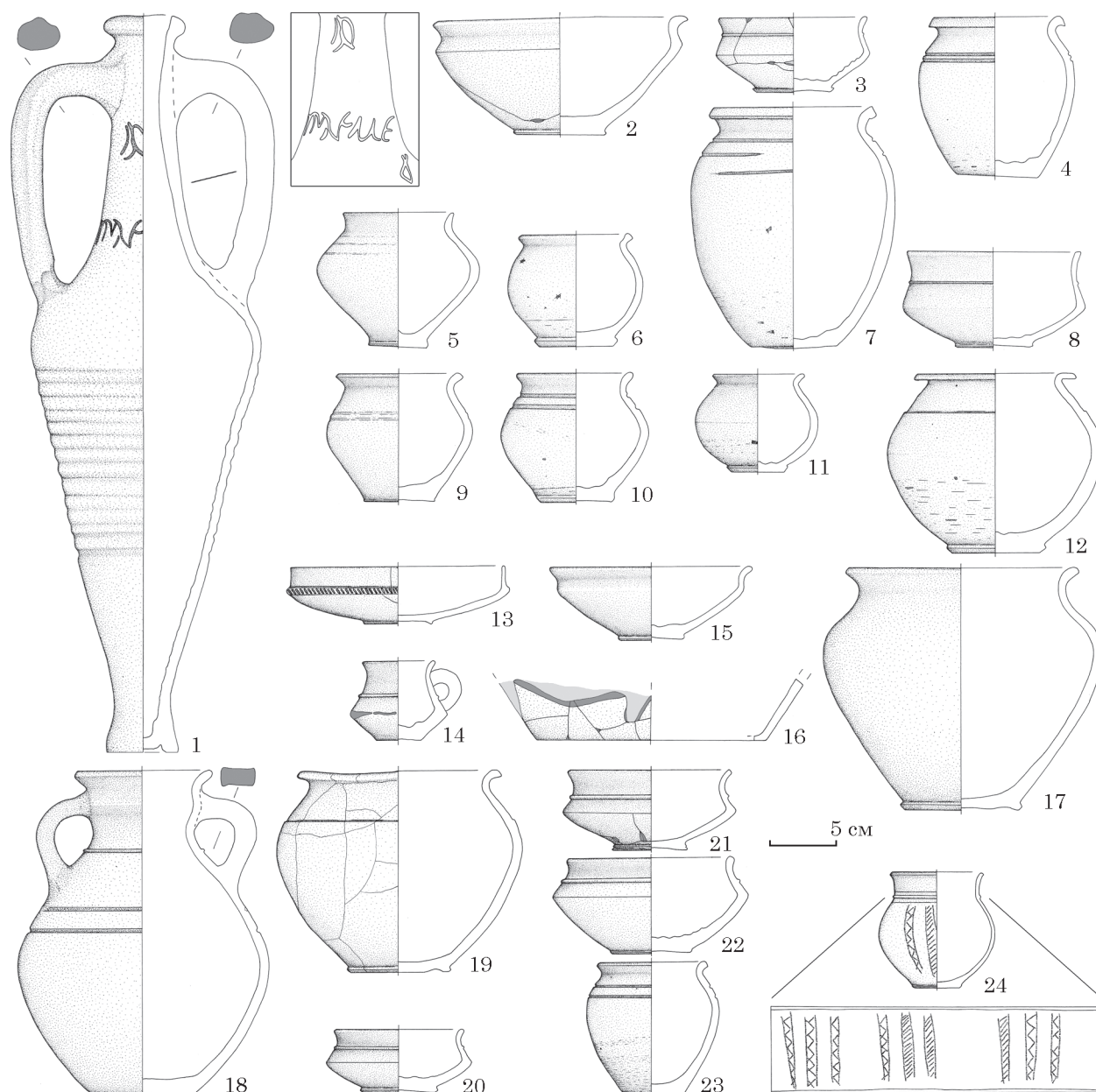
Визнання можливості соціальної реконструкції на матеріалах поховань ґрунтується на



Рис. 13. Могильник Війтенки, поховання 231:<sup>1</sup> інвентар (Шульцце, Любичев, Козак 2020)

постулаті, що якість та кількість, цінність поховального інвентарю, облаштування та спосіб поховання пов'язані з громадським становищем, соціальним рангом похованого, його персональною власністю, на положенні про еквівалентність поховального інвентарю та власності за життя. Супроводжуючі небижчика речі віддзеркалюють його майновий стан за життя, оскільки поховальний обряд відображає правові і релігійні уявлення суспільства (Steuer 1982, S. 250; 1994; Czarnecka 1990, S. 126; Gärtner 2012, S. 151). Цю тезу Хейко Шгойер дуже вдало назвав «кухонним рецептом археології» (Steuer 1994).

«Кухонний рецепт» реконструкції соціальної структури на підставі поховань виходить із положення, що облаштування померлого відображає те, чим він володів за життя, що поховальний обряд регламентовано суворими нормами і не є лише заповітом небижчика або побажанням його живих родичів. Тільки в цьому випадку цінність поховального інвентарю та матеріальні залишки поховального обряду можуть відображати соціальний стан померлого (Schlüter 1970, S. 117). Поховання з однаковим інвентарем відповідають особам, які були схожі в житті за своїм становищем (Gebühr 1970, S. 93). Відмінності в поховальному інвентарі, облаштуванні поховання і самому поховальному обряді можна розглядати як відображення поділу на верстви в «живому» суспільстві. Але в кожному конкретному випадку до кінця незрозумілою залишається

природа такої різниці: матеріальна, соціальна, правова (Schlüter 1970, S. 117). Соціальну роль також підкреслюють певні групи артефактів (зброя, прикраси, інструменти тощо) (Gärtner 2012, S. 151).

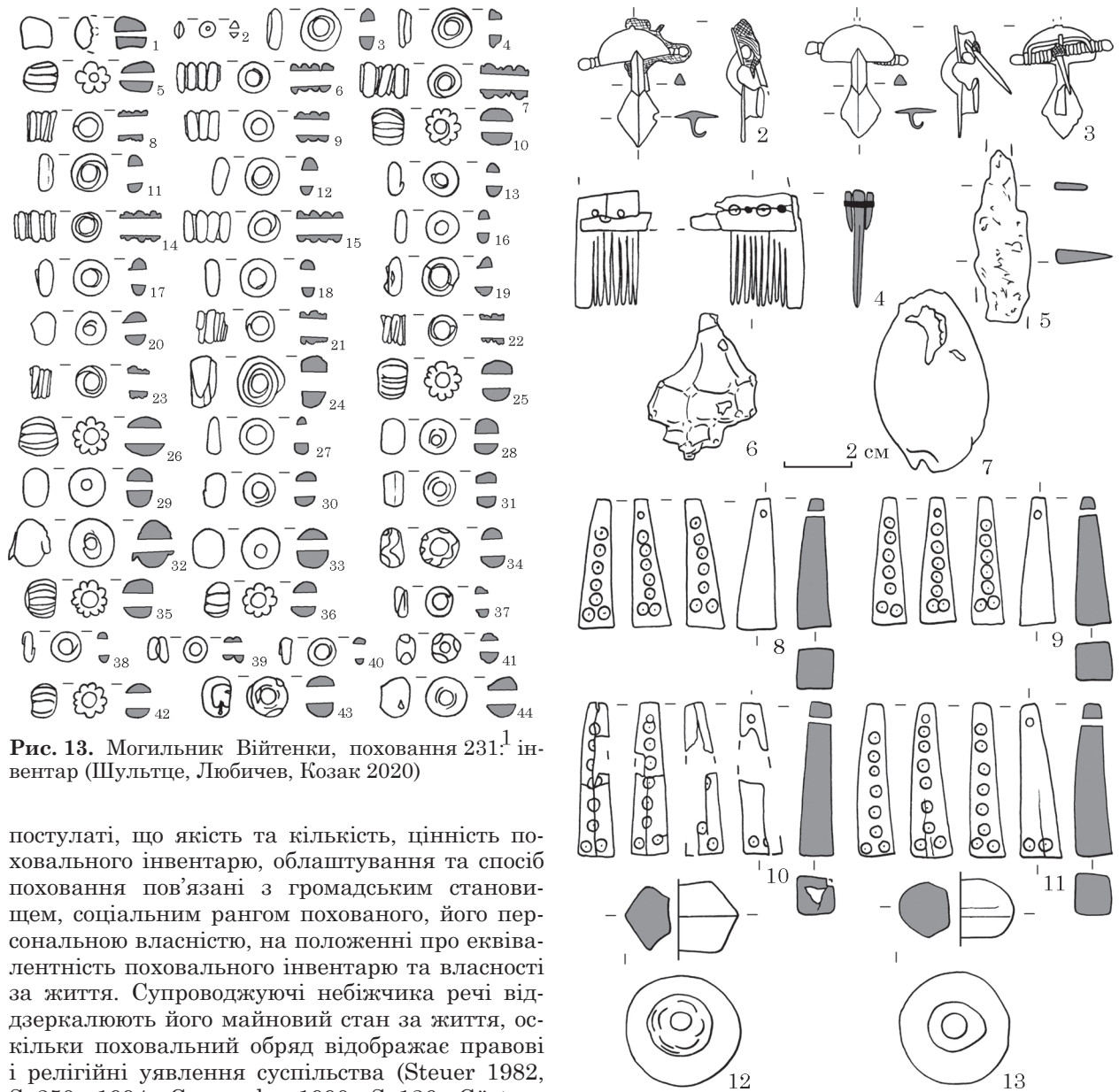
Дослідник повинен розуміти, що давня соціальна структура відбивається в матеріалах поховань не безпосередньо, а виключно опосередковано. Поховання не відображають реальні соціальні відносини і не є відбитком самого суспільства, а являють собою лише «другу реалізацію суспільства — реалізацію після смерті», реалізацію світу уявлень цього суспільства (Steuer 1982, S. 73, 440; 1994, S. 11). Поховання як селекція реальності та непряме відображення суспільства містить лише речі, які обрано з міркувань ідеології. У могильниках соціальну структуру перекладено іншою мовою, а не відображено безпосередньо (Steuer 1982, S. 73, 74; Czarnecka 1990, S. 124; Ravn 2003, p. 12). Соціальна реконструкція на матеріалах похо-

вальних пам'яток дуже рідко призводить до виділення чітко обмежених соціальних груп, ми отримуємо не диференційовану соціальну структуру, але суттєві угруповання населення. Структура населення того часу нечітко проглядається в поховальному інвентарі. «Правила» груп поховань мають багато варіантів та винятків (Gebühr 1970, S. 93, 114—115).

«Особливі» поховання і можливо розглядати як виключення із правил, винятки. Поховальний інвентар поділяється на групи *sacrum* (символічна роль) і *profanum* (практична роль), але у кожному конкретному випадку постає питання щодо приналежності речей до цих груп (Andryejowski 2011, S. 192; Skóra 2015, S. 318). При соціальній оцінці «особливого» поховання важливим є, до якої групи належить «особлива» ознака: *sacrum* або *profanum*? До групи *profanum* відносяться: елемент поховальної споруди, кількість похованих, положення похованого і такі предмети інвентарю як фібула, дерев'яна посуда із срібною обкладкою, амфора. До групи *sacrum* відносяться особливі орнаменти на посудині, предмети спеціалізованого інвентарю (наконечники стріл, шпори, амулети з кісток, зубів тварин та мушель, скляні гральні жетони), просторова позиція елементів інвентарю. Наконечники стріл в похованнях 22, 156 могли відображати приналежність похованих до групи «мисливці» або ж їх наявність має там зовсім інше значення. Посудиння в похованні 114 фібули, що імітує римські Zwiebelknopffibel, та шпор може бути показником приналежності померлого до професійної військової служби. Інвентар цього поховання не свідчить про якесь багатство, але відображає особливий соціальний статус померлого, який, можливо, не належав до місцевої громади або був «заробітчанином» (Schultze, Lyubichev 2017, p. 289).

Наявність набору скляних гральних жетонів в похованні 69 вже свідчить про досить високий соціальний статус померлого. Але ж поряд з цими предметами римського імпорту у похованні є присутнім ще один — бронзовий скальпель. Якщо використовувати примітивну трактовку цієї знахідки, то померлого слід віднести до групи «медик, лікар». Але інструмент має сліди зношеності, тривалого використання не за призначенням, його зігнуто. В місцевому середовищі, не в провінції Римської імперії, він виконував зовсім іншу, вторинну функцію. За сучасним станом вивченості цей комплекс можливо вважати похованням людини з високим соціальним статусом, можливо мігранта.

Перевернуті посудини в похованні 23 можуть символізувати «помсту» цій жінці від громади або ж свідчити про приналежність покійниці до



Рис. 14. Могильник Війтенки, поховання 235, план і профілі

соціально відокремленої групи «чаклунка, відьма, знахар». До цієї ж групи імовірно належали жінки з поховань 68 та 211 із специфічними амулетами. Можливо, жінка з поховання 235, де знаходилась посудина з унікальним контекстуальним орнаментом, теж належала до цієї групи або до групи мігрантів? Інший інвентар поховання не свідчить про її високий соціальний статус, та й глечик з цим орнаментом має сліди тривалого використання.

Поєднання «особливих» ознак, що відносяться до груп *sacrum* і *profanum* в похованні 183 (велика дерев'яна камера групового поховання, керамічний «питний сервіз», що вміщує глек-графин з унікальним зооморфним орнаментом, унікальна фібула, тваринна жертовна їжа) свідчить про високий статус похованих там осіб.

Деякі ознаки одночасно відносяться до двох груп: вони мають практичне і одночасно сакральне / символічне значення. Незвичайне положення похованого може бути як слідством неможливості надання небіжчику «стандартного» (витягнутого) положення так і маркування певної соціальної групи громади. Унікальна, рідкісна фібула (пох. 20, 114, 183) слугувала у якості деталі костюму, але водночас маркувала вищий, особливий статус померлого. Дуже рідкісна дерев'яна посудина із срібною обкладинкою з поховання 144 (чаша, келих) ще при житті померлого була приналежністю особи з високим статусом. Розміщення її у могилу також маркувало високий статус небіжчика, який займав виняткове соціальне положення в середині громади (Schultze, Liubichev 2020, p. 150). Достатньо рідкісна в похованнях культури посудина (предмет імпорту як винна тара), амфора в похованні 231 відіграє не тільки практичну роль, але і символізує високий статус дитини та її родини.

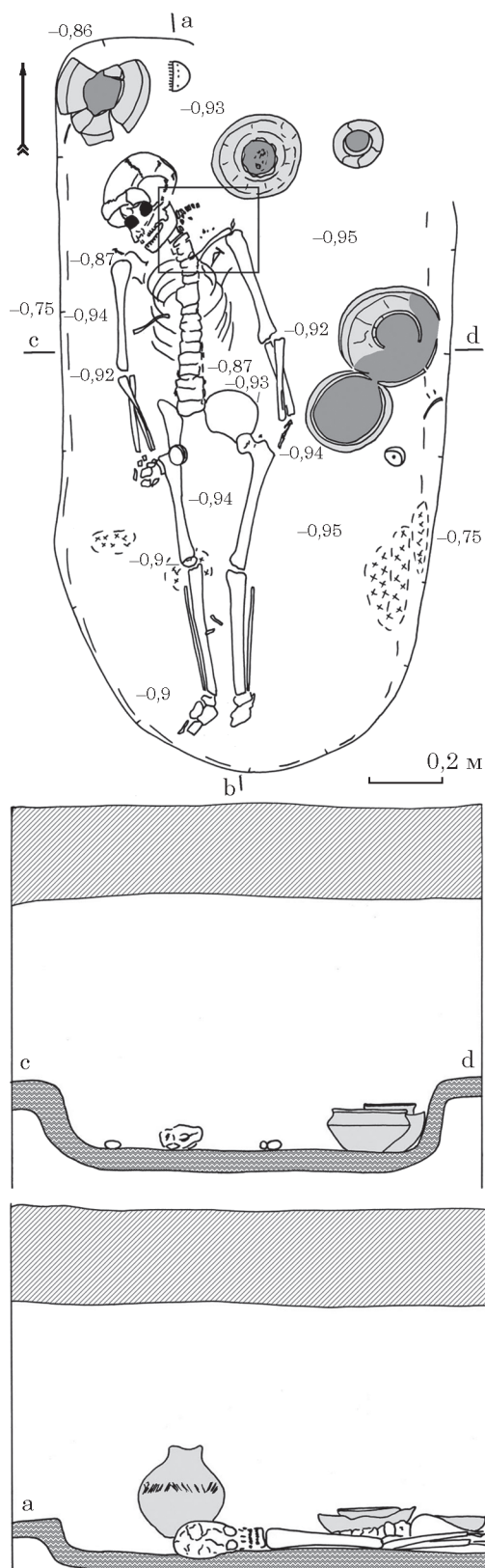
Ми приходимо до висновку, що в похованнях 13, 20, 69, 144, 183, 231 «особливі» ознаки свідчать про статус похованих. Поховання 69 належало людині з високим статусом, мігранту в місцевому середовищі. В похованнях 22 і 156 «особливі» ознаки свідчать про професійну діяльність та приналежність до групи. З групою професійних воїнів та мігрантами пов'язано поховання 114. У похованнях 23, 68, 211, 235 «особливі» ознаки мають «ідеологічний» характер і свідчать про належність похованих до культових груп. В похованні 60 «особлива» ознака можливо пов'язана зі станом тіла під час смерті, в похованнях 62 і 72 — позначає групу або статус.

Сукупність «особливих» ознак дозволяє впевнено відносити поховання 183 до «особливого». Але ж і наявність однієї «особливої» ознаки може бути оцінена різним чином: вона може бути незначною і може виступати як важлива, визначальна. «Особливі» поховання не займають на могильнику окрему ділянку, вони дисперсно присутні в різних його частинах (рис. 1: 1).

**Заключення.** Таким чином, аналіз «особливих» поховань на прикладі могильника Війтенки свідчить, що при вивченні соціальної структури носіїв культури Черняхів / Синтана де Муреш вони «працюють» на двох напрямках: 1) вивчення поділу в середині громади (вік, стать, майнове положення, статус, здоров'я, відношення до професійної / ідеологічної групи); 2) виділення мігрантів та «заробітчани» у складі громади. Тому визначення та аналіз таких поховань вва-



Рис. 15. Могильник Війтенки, поховання 235, глек із контекстуальним орнаментом (фото)



Рис. 16. Могильник Війтенки, поховання: I — № 20; II — № 22; III — № 156

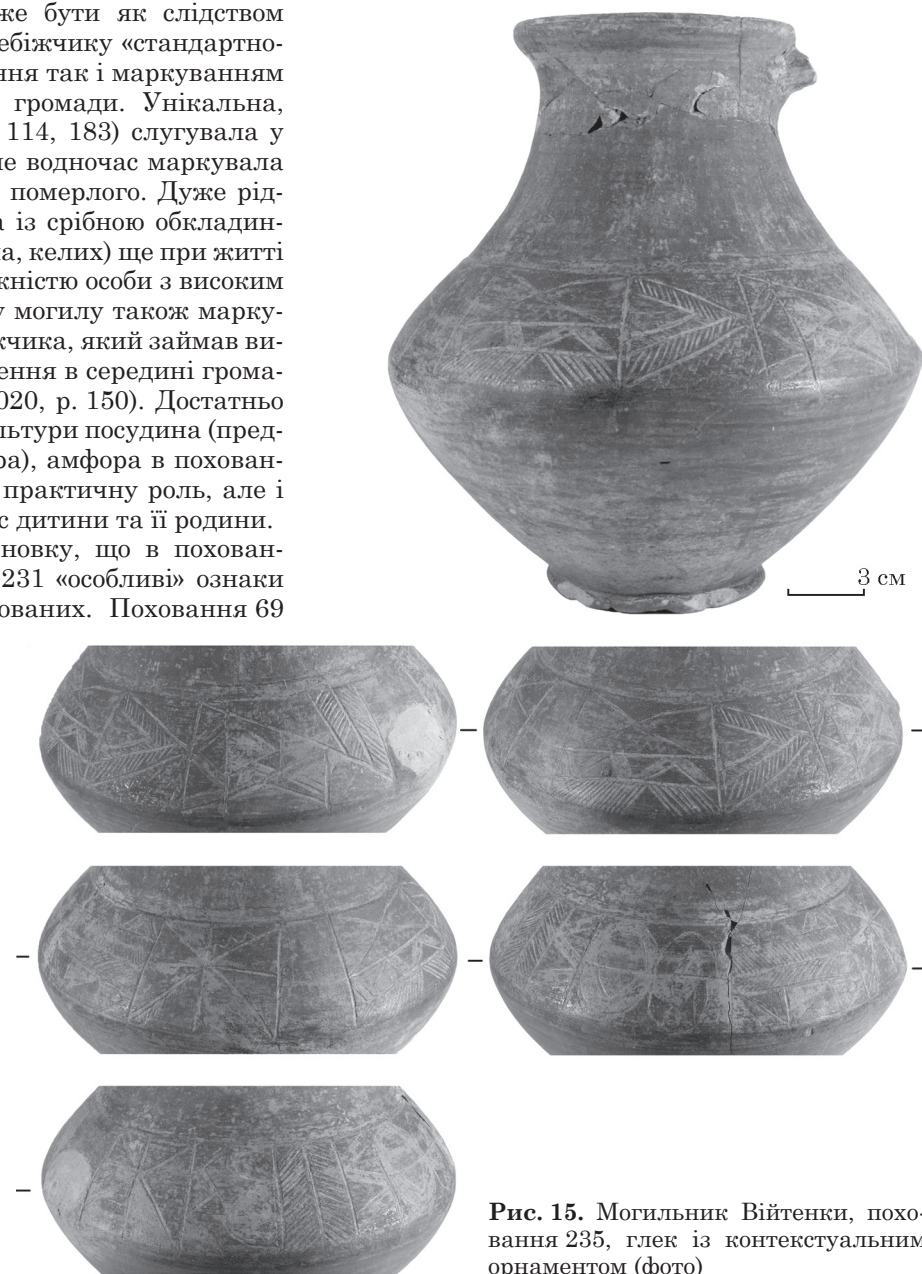

Рис. 17. Могильник Війтенки, поховання 69: плани і профіль, інвентар (нумерація відповідає нумерації на плані поховання)

жаємо важливим для деталізації, конкретизації соціальної структури, вивчення її патернів.

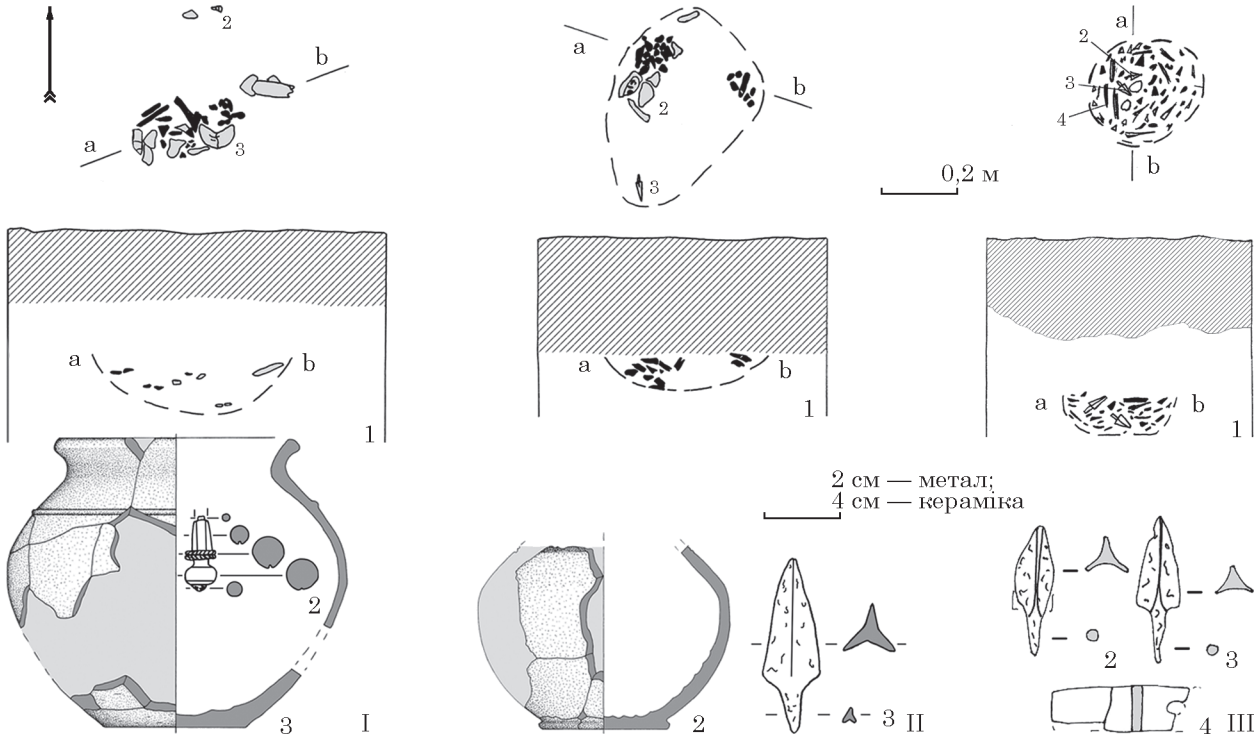
Ця стаття не розкриває усіх питань, що пов'язані з «особливими» похованнями, вона є лише частиною, етапом нашого дослідження з реконструкції соціальної структури носіїв культури Черняхів / Синтана де Муреш за матеріалами могильника Війтенки.

### Додаток

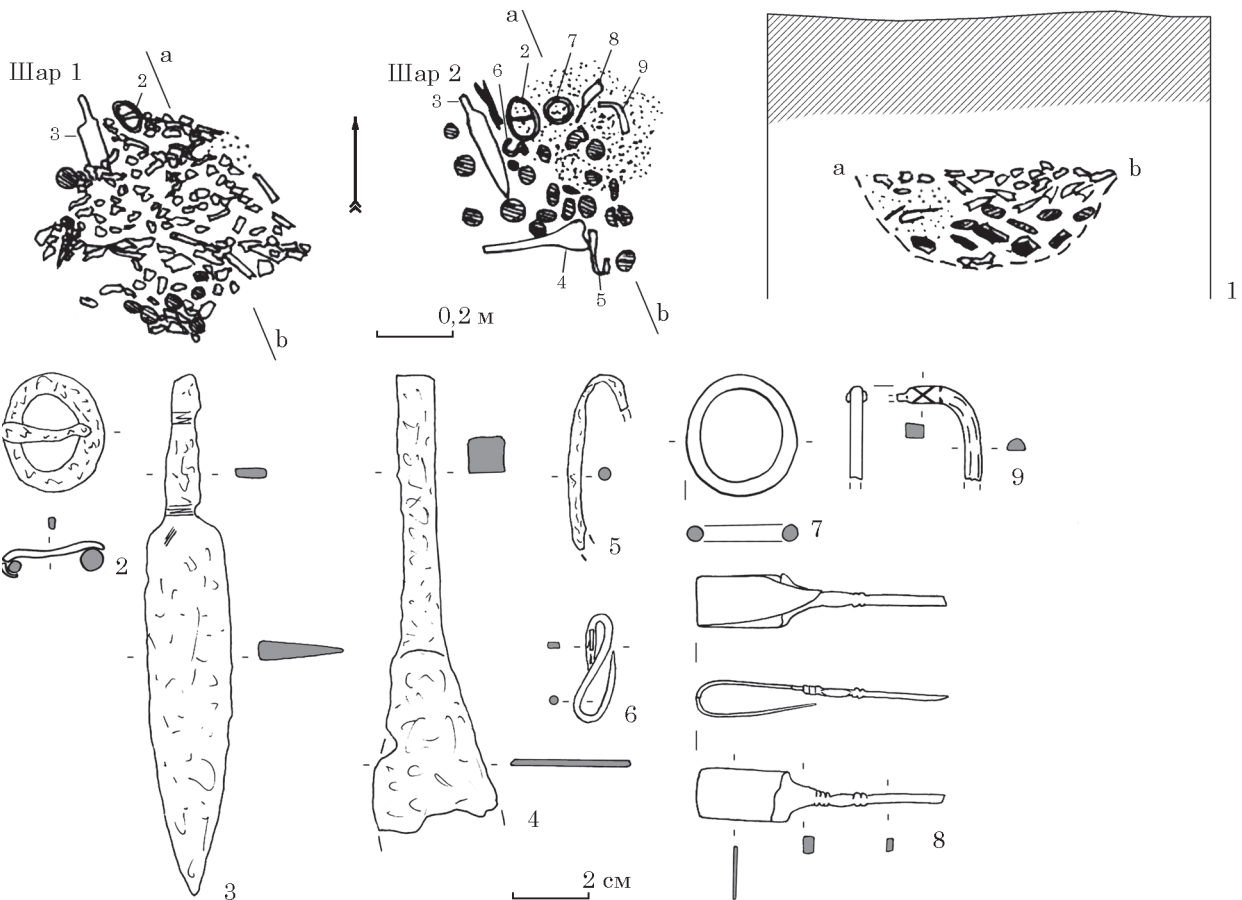
## КАТАЛОГ «ОСОБЛИВИХ» ПОХОВАНЬ МОГИЛЬНИКА ВІЙТЕНКИ

1. **Поховання 13** (рис. 2) — інгумація в материковій ямі, порушена у давнину. Пляму ями зафіксовано на рівні 0,85 м від сучасної поверхні. Прямокутна за планом яма має найбільше розширення в середній частині, довгою віссю орієнтована за лінією північ—південь (відхил 27°). У кожному куті — стов-

пова яма. Кістки людини поза анатомічним порядком — на різних рівнях заповнення. На дні: два прясла, залізний ніж, фрагмент залізного ножа. У заповненні: корозований залізний виріб, частина бронзової клокоподібної шпильки, фрагменти глека-графіна, вінце горщика, днище посудини. Антропологічне визначення: жінка 35—40 років.

Параметри (м): яма: довжина — 2,20, ширина — 0,8—1,0; глибина дна: від сучасної поверхні — 1,30, від рівня материка — 0,4; стовпові ями: розміри — 0,21—0,23 × 0,18—0,20, глибина — 0,12—0,17.

2. **Поховання 20** (рис. 16: I) — кремація в ямі з компактним розміщенням кісток, які покриті фрагментами верхньої частини горщика. На відстані 0,2 м — фрагмент пружинного апарату фібули. Параметри (м): розміри скупчення 1,9 × 0,85, рівні поховання: верхній — 0,4, нижній — 0,47.

**Інвентар.** 1. Горщик (рис. 16: I: 3) — підлягає реконструкції, поверхня, що мажеться світло-коричневого кольору, округлий тулуб з найбільшим розширенням на середині височини, вінця — відіг-



Рис. 18. Могильник Війтенки, поховання 114: план і профіль, інвентар (нумерація відповідає нумерації на плані поховання)



Рис. 19. Могилиник Війтенки, поховання 144: 1 — план і профіль; 2 — урна поховання (Schultze, Liubichev 2020)

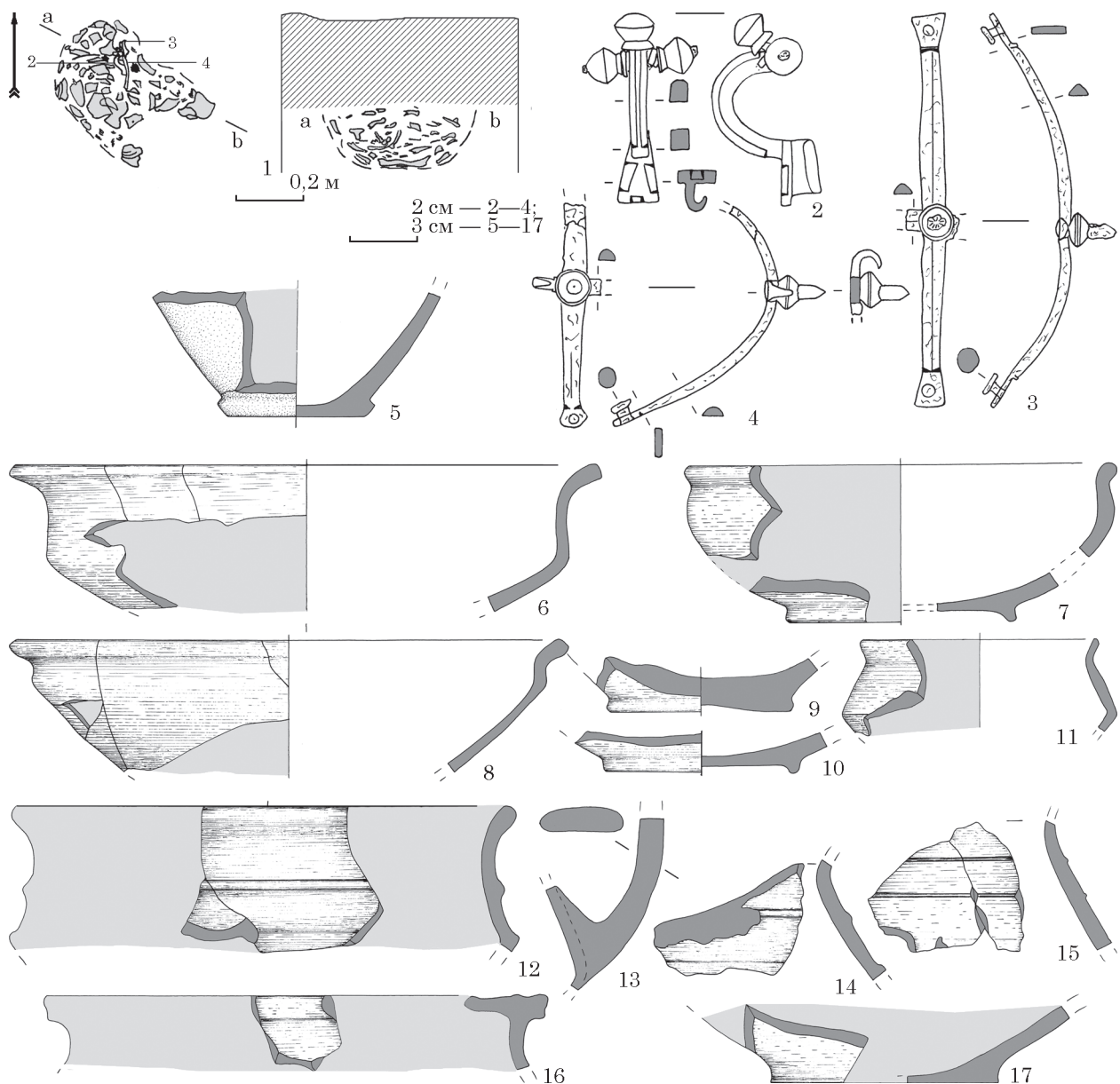

Рис. 20. Могилиник Війтенки, поховання 144: срібна обкладка дерев'яної посудини (Schultze, Liubichev 2020)

нуті, орнамент — валик на плечі, параметри (см): Н (висота) — реконструйовано 15,1; D 1 (діаметр віңця) — 13,0; D 2 (діаметр найбільшого розширення тулуба) — 18,0; D 3 (діаметр денця) — 7,5.

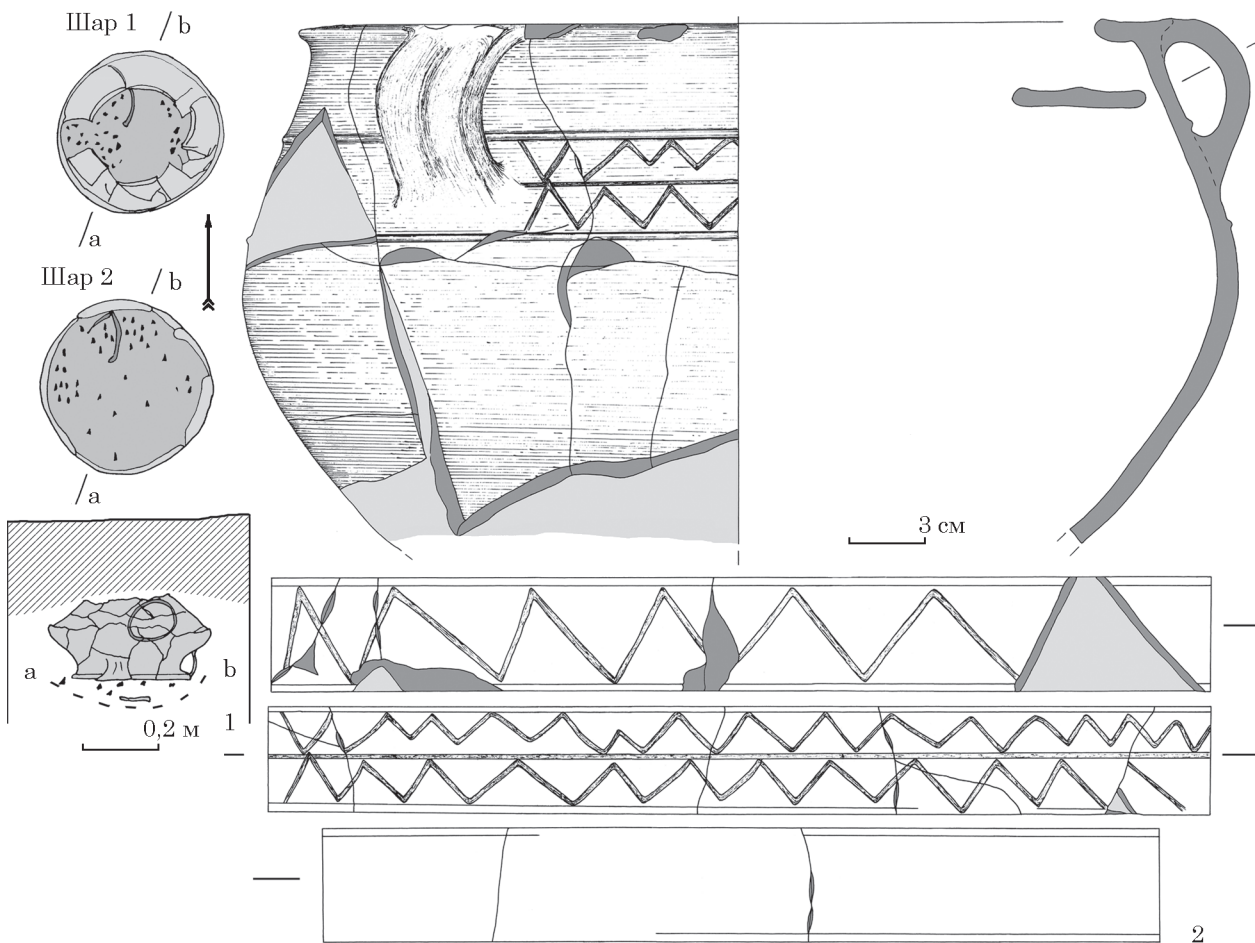
2. Фібула (рис. 16: I: 2) — частина пружини с накладними пластинами, рифленими кільцями, «кнопкою», матеріал — бронза, «кнопка» має скляну вставку, пошкоджену вогнем.

3. Поховання 22 (рис. 16: II) — кремація в ямі з компактним розміщенням кісток, які покриті фрагментами посудини. Складається з двох скупчень кісток, віддалених на відстань 0,15 м. Скупчення «1» — серед фрагментів горщика. На відстані 0,2 м на південь від скупчення «1» — залізний наконечник стріли. Параметри (м): розміри «скупчення 1» — 0,2 × 0,1; «скупчення 2» — 0,1 × 0,05, рівні поховання: верхній — 0,32, нижній — 0,41.

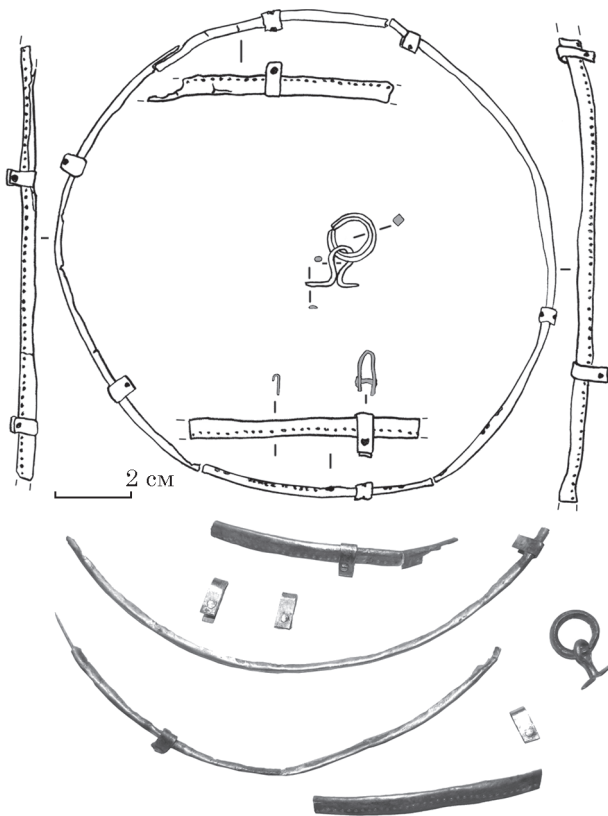
Інвентар. 1. Наконечник стріли (рис. 16: II: 3) — цілий, матеріал — залізо, черешковий, з трикутною округлою голівкою та лопатями, три лопаті — трикутні, ледь округлі, зрізані під прямим кутом до черешку, черешок — короткий, загострений до кінця, параметри (см): загальна довжина — 4,5; ширина лопаті — 0,7; довжина бойової голівки — 3,5; довжина черешка — 1,0. Тип Хазанов 6 (Хазанов 1971).

2. Горщик (рис. 16: II: 2) — фрагменти, профіль без верхньої частини, поверхня, що мається світло-коричневого кольору, днище — плитчасте.

4. Поховання 23 (рис. 3, 4) — інгумація в прямокутній ямі, незначно заглибленій у материк. Пляма

зафіксована на рівні 0,85 м від сучасної поверхні. Скелет орієнтовано за лінією північ—південь, залягає на спині. Кістки верхніх кінцівок — уздовж тулуба. Права нижня кінцівка у коліні ледь підігнута до лівої (були пов'язані?), ступні зведені. Усі три миски залягають дном в гору. Дві миски (*посудини 1, 2*) — біля колінної чашки лівої нижньої кінцівки. Третя миска (*посудина 3*) — біля колінної чашки правої нижньої кінцівки. На лівій ключиці — корозована залізна фібула. Під правою ключицею — фрагменти корозованої залізної фібули. У області тазу — залишки корозованої залізної пряжки. На правій нижній кінцівці, вище ступні — корозований залізний виріб (язичок пряжки?). На відстані 0,23 м на захід від тазу — роговий гребінь. Біля шийних хребців та ключиці — намисто з 50 намистин у трьох низках. Жертовна їжа: біля кисті лівої верхньої кінцівки — ребро тварини. Антропологічне визначення: жінка 40-45 років. Параметри (м): яма: довжина — 1,95, ширина — 0,75—0,8, глибина дна: від рівня сучасної поверхні — 0,98—1,05, від рівня материка — 0,09—0,11, довжина скелета — 1,61.

*Інвентар.* 1. Роговий багаточасний гребінь (рис. 4: 2) — без верхньої частини голівки та окремих зубів, форма голівки — овал, плечики — прямі та опущені, вузькі, шийка-заокруглена, передпліччя — скошені, ніжки — відігнуті, кількість пластин-вкладишів — 5, пластини-накладки-цілі, 7 бронзових та 4 залізних штифтів, серцевина в голівці, параметри (см): висота — 5,7; ширина — 9,0; тип Нікітіна 1969 III/1 (Никитина 1969); Нікітіна 2008 III/16 (Никитина 2008); Шишкін III, 2, С, 3, а, 1 (Шишкін 1999).

2. Миска закритого типу (*посудина 1*; рис. 4: 6) — ціла, лощена поверхня світло-сірого кольору, реберчастий тулуб, ребро вище середини висоти, вінце — відігнуте, днище — кільцеве, орнамент — площадка вище ребра, параметри (см): Н — 8,5; D 1 — 15,2; D 2 — 15,7; D 3 — 8,3.

3. Миска закритого типу (*посудина 2*; рис. 4: 7) — ціла, лощена поверхня світло-сірого кольору, реберчастий тулуб, ребро на середині височини, вінце — відігнуте, днище — кільцеве, орнамент — два валики на плечах, параметри (см): Н — 7,2; D 1 — 11,3; D 2 — 12,7; D 3 — 5,2.

4. Миска відкритого типу (*посудина 3*; рис. 4: 8) — ціла, шорстка поверхня сірого кольору з коричневими та чорними плямами, відкритий профіль, масивні стінки, вінце — не виділене, край ледь відігнутий, днище — суцільне, параметри (см): Н — 7,5; D 1 — 14,1; D 3 — 8,1.

5. Залізний виріб (голка фібули?; рис. 4: 5: 51) — кородований, у вигляді стрижня з накіп'юлою тканиною.

6. Залізна фібула (рис. 4: 5: 52) — 5 (?) фрагментів, кородовані.

7. Залізний виріб (частина рамки пряжки?; рис. 4: 3) — три фрагменти, кородовані.

8. Язичок пряжки (рис. 4: 4) — фрагмент.

9. Залізний виріб — кородований, у вигляді стрижня, перетин — коло.

10—15. Намистина (рис. 4: 5: 5, 7, 8, 12, 13, 15) — однокольорове скло, ціла, еліпсоїдна зрізана двічі, колір — зелений, непрозора, канал — циліндричний, параметри (см): D (діаметр) — 0,7—0,9; H (висота) — 0,4—0,7; Dk (діаметр каналу) — 0,3—0,5. Тип Гопкало Ос II/7 (Гопкало 2008).

16—39. Намистина (рис. 4: 5: 1—4, 6, 9, 11, 14, 16, 17—20, 22, 24, 26, 30, 32—34, 36, 40, 46) — однокольорове скло, ціла, призматична із зрізаними кутами, колір — синій, напівпрозора, канал — циліндрич-

ний, параметри (см): E (товщина) — сер. 0,5; L (довжина) — сер. 0,5; H — сер. 0,6; Dk — сер. 0,4. Тип Гопкало Ос XVII/10.

40—44. Намистина (рис. 4: 5: 39, 42, 44, 48, 50) — корал, ціла, обрізка коралової гілки, колір — білий, непрозора, канал — циліндричний, параметри (см): E — 0,2—0,5; H — 0,6—1,0; Dk — 0,1. Тип Гопкало Ко 3.

45—52. Намистина (рис. 4: 5: 21, 35, 38, 41, 43, 45, 47, 49) — сердолік, ціла, призматична із зрізаними кутами, колір — червоно-бурий, напівпрозора, канал — усічено-конічний, параметри (см): E — сер. 0,8—1,0; L — сер. 0,6; H — сер. 1,1; Dk — сер. 0,2—0,3. Тип Гопкало С1.

53—55. Намистина (рис. 4: 5: 25, 28 31) — корал, ціла, циліндрична, колір — червоний, непрозора, канал — циліндричний, параметри (см): E — 0,7—0,8; L — 0,5—0,8; H — 0,5—0,9; Dk — 0,3—0,4. Тип Гопкало Ко 1.

56. Намистина (рис. 4: 5: 10) — поліхромне скло, ціла, сферична зрізана двічі, скло основи — червоно-коричневе, непрозора, канал — циліндричний, декор — плямистий непрозорий, параметри (см): D — 1,15; H — 1,0; Dk — 0,3.

57, 58. Прониз (рис. 4: 5: 29, 37) — «замок мушлі», ціла, трапецієподібна, колір — білий, непрозора, канал — циліндричний, параметри (см): E — 1,1; L — 0,1—0,4; H — 0,5—0,8; Dk — 0,1—0,15. Тип Гопкало мушлі 7.

59. Намистина (рис. 4: 5: 27) — кальцит, ціла, еліпсоїдна зрізана двічі, колір — білий, непрозора, канал — циліндричний, параметри (см): D — 1,5; H — 1,0; Dk — 0,5. Тип Гопкало кальцити 1.

60. Скляна посудина — фрагмент, оплавлений, скло — світло-зелене, непрозоре.

5. **Поховання 60** (рис. 5) — інгумація в материковій прямокутній ямі. Пляма зафіксована на рівні 0,78 м. Скелет залягав на лівому боці за лінією північ—схід з відхиленням 330°. Череп повернуто очницями на схід. Верхні кінцівки витягнуті уздовж тулуба. Права верхня кінцівка — під скелетом і виходить біля стегна, фаланги пальців зігнуті в кулак. Ліва верхня кінцівка залягає поверх скелету долоною вгору. Фаланги чотирьох пальців у зігнутому стані залягають праворуч від черепа. Нижні кінцівки перехрещені у колінах, ступнями упирались у стінку ями, фалангами пальців догори. Ліва стегнова кістка має невеликий нарост — сліди перелому, що зрісся. На лівому плечі — залізна пряжка, на лівому лікті — миска. Антропологічне визначення: чоловік 25—30 років.

*Інвентар.* 1. Пряжка (рис. 5: 2) — ціла, кородована, рамка, язичок виконані із заліза, рамка — округла, перетин — коло, потовщення в передній частині, перехід від задньої до передньої частини не виражений, перетин язичка — овал, профільований, прямий, закріплений до рамки за допомогою вушка, закінчення язичка — коротке, параметри (см): розмір рамки — 2,0 × 1,7, довжина язичка — 1,5, ширина язичка — 0,3. Тип Гороховський Е2а (Гороховський 1988).

2. Миска закритого типу (рис. 5: 3) — ціла, лискована поверхня сірого та світло-сірого кольору, реберчастий тулуб, ребро на середині височини, вінце — відігнуте, днище — кільцеве, орнамент — два канали на плечі, між ними пролощений зигзаг, косі канелюри на ребрі, параметри (см): Н — 11,2; D 1 — 19,4; D 2 — 23,1; D 3 — 9,7.

6. **Поховання 62** (рис. 6: I) — інгумація в ямі, що розташована в шарі чорнозему. Скелет у скорченому

стані орієнтовано за лінією північ—південь з відхиленням 350°. Нижні кінцівки підігнуті до грудної клітини у напрямі на Схід. Права верхня кінцівка витягнута уздовж коліна, кисть залягає на тазі. Ліва верхня кінцівка зігнута у лікті, фаланги пальців — біля нижньої шелепи. Череп — очницями на схід. Антропологічне визначення: чоловік 25—30 років. Параметри (м): довжина скелета — 1,10.

7. **Поховання 68** (рис. 7; 8: I) — інгумація в прямокутній ямі в передматериковому шарі. Скелет у витягнутому стані на спині орієнтовано на Північ з відхиленням 320°. Череп — на потилиці, хребет — ледь викривлений. Верхні кінцівки — уздовж тулуба: права — зігнута у лікті, залягає долонею донизу; ліва — зігнута у лікті, долоня залягає над тазом у стислому стані. Нижні кінцівки — витягнуті. У правій нижньої кінцівки є відсутньою ступня. Біля ліктя верхньої кінцівки — горщик (*посудина 1*), на лікті — миска (*посудина 2*), під лівим плечем — роговий гребінь. Під нижньою шелепою, праворуч від хребта — фібула. У області шийних хребців — намистини, у області колін — амулет, який складається з 11 речей. Частина речей знаходилась у шкіряному мішечку (залишився тлін). Жертовна їжа у вигляді частини шелепи тварини — біля пальців правої верхньої кінцівки. Антропологічне визначення: жінка 30—35 років. Параметри (м): довжина скелета — 1,54, нижній рівень залягання посудин — 0,67—0,69.

**Інвентар.** 1. Горщик (*посудина 1*; рис. 7: 4) — цілий, шорстка поверхня сірого кольору, округлий тулуб з найбільшим розширенням на середині височини, вінець — відігнуте, днище — суцільне, параметри (см): Н — 12,5; D 1 — 11,6; D 2 — 13,4; D 3 — 7,5.

2. Миска закритого типу (*посудина 2*; рис. 7: 5) — археологічно ціла, лискована поверхня сірого кольору, реберчастий тулуб, ребро — вище середини висоти, вінець — відігнуте, днище — плитчасте, орнамент — площина вище ребра, на якій пролощений зигзаг, параметри (см): Н — 9,9; D 1 — 16,4; D 2 — 18,4; D 3 — 9,0.

3. Роговий багаточасний гребінь (рис. 7: 2: 1) — відсутні зубці на деяких пластинах-вкладишах, форма голівки — коло з пропилами в нижній частині, плечики та шийка — відсутні, передпліччя — скошені, ніжки — відігнуті, кількість пластин-вкладишів — 5, пластини-накладки — цілі, 12 бронзових штифтів, орнамент — 4 врізаних горизонтальних ліній у нижній частині голівки, серцевина в голівці гребеня не зберіглась, параметри (см): височина — 7,2; ширина — 8,5. Тип Нікітіна 2008 I/4a; Шишкін II, 1, С.

4. Бронзова двочасна підв'язна фібула (рис. 7: 2: 2) — відсутня частина пружини з одного боку, дугоподібна спинка, перетин спинки — сегмент, прикраси корпусу — площини на голівці, вище / нижче місця підв'язки, на площині нижче підв'язки вигравірувано горизонтальну лінію, на площині вище підв'язки — дві таких ліній, підв'язка — з дроту, пружина — надставна, довга, кріплення пружини до корпусу — корпус розклепаний у пластинку з отвором, кількість витків пружини з кожного боку: основна — 3, надставна — 13, оформлення кінців залізного стрижня пружини — «кнопки», тятива — подвійна, нижня, параметри (см): довжина корпусу — 4,5; ширина спинки — 0,4, довжина пружини — 2,9. Тип Гороховський Б16.

5, 6. Намистина (рис. 7: 2: 3, 4) — однокольорове скло, ціла, еліпсоїдна зрізана двічі, колір — чорний, непрозора, канал — конічний, параметри (см): Е — 0,7; Н — 0,3—0,5; Dk — 0,35. Тип Гопкало ОсII/1.

7. Намистина (рис. 7: 2: 5) — бурштин, ціла, циліндрична, колір — коричневий, непрозора, канал — циліндричний, параметри (см): Е — 0,8; Н — 0,2; Dk — 0,2. Тип Гопкало Я I/1a.

8. Намистина (рис. 7: 2: 6) — однокольорове скло, ціла, циліндрична, колір — жовтий, непрозора, канал — циліндричний, параметри (см): Е — 0,8; Н — 0,15; Dk — 0,15.

9, 10. Намистина (рис. 7: 2: 7, 8) — однокольорове скло, ціла, еліпсоїдна зрізана двічі, колір — синій, синьо-фіолетовий, напівпрозора, канал — циліндричний, конічний, параметри (см): Е — 0,3—0,4; Н — 0,25—0,4; Dk — 0,1—0,25. Тип Гопкало Ос II/2.

11. Намистина (рис. 7: 2: 9) — однокольорове скло, ціла, призматична із зрізаними кутами, колір — пурпурний, напівпрозора, канал — конічний, параметри (см): Е — 0,5; L — 0,7; Н — 0,8; Dk — 0,2. Тип Гопкало Ос XVII/4.

12. Амулет, складається з таких деталей.

12.1—3. Підвіска з ікла (рис. 8: I: 1—3) — три примірники, наявність отвору. Тип Гопкало прикраси із зубів тварин, тип 4.

12.4—5. Астрагал (рис. 8: I: 4, 5) — два примірники, наявність отвору. Тип Гопкало тип 5.

12.6. Підвіска з лопатки тварини (рис. 8: I: 7).

12.7. Підвіска у вигляді кістяного диску (рис. 8: I: 8) — отвір в середині.

12.8. Підвіска з пташиної кістки (рис. 8: I: 6) — наявність отвору. Тип Гопкало тип 6.

12.9. Кістяна підвіска (рис. 8: I: 9) — сферична форма, отвір в середині.

12.10. Підвіска з мушлі (рис. 8: I: 10) — фрагмент, наявність отвору.

12.11. Дротяне кільце (рис. 8: I: 11) — три фрагменти, матеріал — бронза, закручені кінці.

8. **Поховання 72** (рис. 6: II) — інгумація у ямі, що розташована в шарі чорнозему. Скелет орієнтовано за лінією північ—південь з відхиленням 355°. Череп — на боці, повернуто очницями на захід. Скелет — на правому боці, грудною клітиною до низу, з підігнутими нижніми кінцівками та зігнутими верхніми кінцівками у напрямку на захід. Положення верхніх кінцівок: права — під ребрами, зігнута в лікті, перпендикулярна плечовій кістці, кисть звернена донизу; ліва зігнута в лікті паралельно плечовій кістці, кисть звернена вниз. Нижні кінцівки підігнуті, ліва знаходилась поверх правої, ступня правої спрямована на Південь, ступня лівої відсутня. Антропологічне визначення: дитина 7—8 років. Параметри (м): довжина скелета — 0,91, нижній рівень залягання — 0,79—0,81.

9. **Поховання 156** (рис. 16: III) — кремация в ямі з компактним положенням кісток, серед яких знаходились два залізних наконечника стріл, кістяна пластина, фрагменти рогового гребеня. Параметри (м): розміри скупчення 0,26 × 0,26, рівні поховання: верхній — 0,46, нижній — 0,51.

**Інвентар.** 1. Наконечник стріли (*наконечник 1*; рис. 16: III: 3) — цілий, матеріал — залізо, черешковий, с ромбічною заокругленою голівкою та лопатями, голівка — ромбічна із заокругленим кутом, три лопаті — ромбічні із заокругленим кутом, черешок — короткий, загострений до кінця, параметри (см): загальна довжина — 3,3; ширина лопаті — 0,7; довжина бойової голівки — 2,5; довжина черенка — 0,8. Тип Хазанов тип 7.

2. Наконечник стріли (*наконечник 2*; рис. 16: III: 5) — цілий, матеріал — залізо, черешковий, с трикутними голівкою та лопатями, голівка — трикутна округла, три лопаті — трикутні ледь заокруглені,

зрізани під тупим кутом до черешка, черешок — короткий, загострений до кінця, параметри (см): загальна довжина — 3,8; ширина лопаті — 0,8; довжина бойової голівки — 2,4; довжина черенка — 1,0. Тип Хазанов тип 6.

3. Виріб з кістки (рис. 16: III: 4) — у вигляді пластини з частиною отвору.

4. Роговий багаточасний гребінь — фрагменти.

## ЛІТЕРАТУРА

- Гопкало, О. В. 2008. *Бусы и подвески черняховской культуры*. Киев: ИА НАН Украины.
- Гороховский, Е. Л. 1988. Хронология черняховских могильников Лесостепной Украины. В: Рыбаков, Б. А. (ред.). *Труды V-го Международного конгресса археологов-славистов, Киев 18—25 сентября 1985 г.* 4, секция 1: Древние славяне. Киев: Наукова думка, с. 34-46.
- Герета, І. П. 2016. *Чернелево-Руський могильник*. Oіum, 3. Київ; Тернопіль: Тернограф.
- Діденко, С. В. 2018. *Античний керамічний імпорт у черняхівській культурі на території України*. Дисертація к. і. н. Київ: ІА НАН України.
- Кравченко, Н. М. 1987. О методике социологического анализа погребального обряда черняховской культуры. В: Генинг, В. Ф. (ред.). *Исследования социально-экономических проблем в археологии*. Киев: Наукова думка, с. 209-227.
- Любичев, М. В. 2009. Погребение с римским импортом на могильнике черняховской культуры Вейтенки (Восточная Украина). В: Мызгин, К. (ред.). *Ostrogothica. Археология Центральной и Восточной Европы позднеримского времени и эпохи Великого переселения народов*. Харьков: Тимченко А. Н., с. 72-90.
- Любичев, М. В. 2019. *Ранняя история днепродонецкой лесостепи I—V веков*. В 2-х ч.: Ч. 2. *Ostrogothica-Serie, 2*. Харьков: Естет-Принт.
- Любичев, М., Гелла, Е. 2022 (в печати). Ваза с контекстуальним орнаментом из могильника позднеримского времени Вейтенки (Восточная Украина). В: *Сборник в честь профессора Бориса Борисова*. Велико Търново.
- Любичев, М. В., Шульцце, Е. 2022 (у друці). Групове поховання на могильнику черняхівської культури Вейтенки.
- Магомедов, Б. В. 1979. Каборга IV (раскопки 1973—1974 гг.). В: Сымонович, Э. А. (ред.). *Могильники черняховской культуры*. Москва: Наука, с. 24-62.
- Магомедов, Б. 2001. *Черняховская культура. Проблема этноса*. Lublin: UMCS.
- Никитина, Г. Ф. 1969. Гребни черняховской культуры. *Советская археология*, 1, с. 147-159.
- Никитина, Г. Ф. 1996. *Могильники черняховской культуры в Северной Буковине и Бессарабии*. Москва: Наука.
- Никитина, Г. Ф. 2008. *Черняховская культура Поднестровья (по результатам анализа археологических источников)*. Москва: Таус.
- Петраускас, О. В. 2002. Типи археологічних комплексів трупоспалень черняхівської культури (територія поширення, етнокультурні особливості та хронологія). *Археологія*, 3, с. 40-65.
- Петраускас, О. В. 2020. Шарнірні пряжки черняхівської культури (за матеріалами пам'яток України). В: Любичев, К., Мизгін, В. (ред.). *Inter Orientem et Occidentem: Ювілейна збірка до 65-річчя з дня народження доктора Е. Шульцце та 20-річчя Германно-Слов'янської археологічної експедиції*. *Ostrogothica-Serie, 3*. Харків: ХНУ імені В. Н. Каразіна, с. 237-269.
- Петраускас, О. В., Шишкин, Р. Г. 2013. *Могильник и поселение черняховской культуры у с. Великая Бугаевка*. Oіum, 2. Киев: ИА НАН Украины.
- Рафалович, И. А. 1986. *Данчены. Могильник черняховской культуры*. Кишинев: Штиинца.
- Рикман, Э. А. 1967. *Памятники эпохи Великого переселения народов по раскопкам поселения и могильника черняховской культуры у села Будешты*. Кишинев: Карта молдовеняскэ.
- Руснак, В. В. 2020. Ингумации со скорченным положением костяка на могильниках черняховской культуры. В: Любичев, М. В., Мизгін, К. В. (ред.). *Inter Orientem et Occidentem: Ювілейна збірка до 65-річчя з дня народження доктора Е. Шульцце та 20-річчя Германно-Слов'янської археологічної експедиції*. *Ostrogothica-Serie, 3*. Харків: ХНУ імені В. Н. Каразіна, с. 80-108.
- Сымонович, Э. А. 1983. Сюжетные изображения на черняховской керамике. *Советская археология*, 4, с. 133-141.
- Сымонович, Э. А. 1988. Придунайский могильник Фурмановка. В: Кропоткин, В. В. (ред.). *Могильники черняховской культуры*. Москва: Наука, с. 143-163.
- Сымонович, Э. А. 1993. Черняховская культура. Могильники. В: Рыбаков, Б. А. (ред.). *Славяне и их соседи в конце I тысячелетия до н. э. — первой половине I тысячелетия н. э.* Москва: Наука, с. 133-139.
- Сымонович, Е. О. 1995. Про соціальну структуру черняхівського суспільства за матеріалами поховального обряду. *Археологія*, 4, с. 38-49.
- Сымонович, Э. А., Кравченко, Н. М. 1983. *Погребальные обряды племён черняховской культуры*. Свод археологических источников, Д1-22. Москва: Наука.
- Хазанов, А. М. 1971. *Очерки военного дела сарматов*. Москва: Наука.
- Шишкин, Р. Г. 1999. Классификация и типология трехслойных гребней черняховской культуры. В: *Сто років вивчення культур полів поховань на Україні. Тези доповідей семінару (Київ, 14—16 грудня 1999 р.)*. Київ, с. 43-48.
- Шульцце, Э., Любичев, М. В. 2018. Группа погребений ингумаций в северо-западной части могильника черняховской культуры Вейтенки: вопросы хронологии. В: Любичев, М. В., Мызгин, К. В. (ред.). *Хронология и монетные находки позднеримского времени и эпохи Великого переселения народов. Актуальные археологические исследования в Центральной и Восточной Европе (материалы полевого семинара на базе экспедиции возле с. Вейтенки 15—17 сентября 2016 г.)*. *Ostrogothica-Serie, 3*. Харьков: Водный спектр Джи-Эм-Пи, с. 121-145.
- Шульцце, Э., Любичев, М. В., Козак, А. Д. 2020. Детское погребение на могильнике черняховской культуры Вейтенки. *Археологія і давня історія України*, 3 (36), с. 489-502.
- Щукин, М. Б., Мачинский, Д. А., Воронятов, С. В. 2011. «Готский путь», плодороднейшие земли Oіum и вельбарско-черняховское поселение Лепесовка. В: Мачинский, Д. А. (ред.). *Европейская Сарматия*. Санкт-Петербург: Нестор-история, с. 246-291.
- Andrzejowski, J. 2011. Out of the social structure? A late roman period female grave from Jartyporo, Eastern Poland. In: Quast, D. (ed.). *Weibliche Eliten in der Frühgeschichte*. RGM — Tagungen, 10. Mainz: RGM, p. 185-199.

- Becker, A. 2006. Die metallbeschlagenen germanischen Holzeimer der römischen Kaiserzeit. *Jahrbuch des RGZM*, 53, S. 345-520.
- Becker, M. 2010. *Das Fürstengrab von Gommern*. Veröffentlichungen des Landesamtes für Archäologie, 63. Halle: Landesamt f. Denkmalpflege u. Archäologie Sachsen-Anhalt.
- Cieśliński, A. 2016. The society of Wielbark culture, AD 1—300. In: Rzaszotarska-Nowakiewicz, A. (ed.). *The past societies. Polish lands from the first evidence of human presence to the early middle ages*. 4: 500 BC — 500 AD. Warszawa: IAE PAN, p. 218-255.
- Czarnecka, K. 1990. *Struktura społeczna ludności kultury przeworskiej*. Warszawa: PWRiL.
- Deringer, H. 1954. Die medizinischen Instrumente des Ennser Museum. In: Jenny, W. A., Vetters, H., Kloiber, D. (eds.). *Die Plangrabung 1952. Forschungsberichte 1951—1954*. Forschungen in Lauriacum, 2. Linz: Amtes der Oberösterreichischen Landesregierung, S. 144-155.
- Gärtner, T. 2012. Alter, Geschlecht und soziale Rolle. Untersuchungen zu den frühmittelalterlichen Gräberfeldern von Straubing-Bajuwarenstraße, Peigen und Künzig-Bruck. *Bayerische Vorgeschichtsblätter*, 77, S. 152-172.
- Gebühr, M. 1970. Beigabengesellschaften in mecklenburgischen Gräberfeldern der älteren römischen Kaiserzeit. *Neue Ausgrabungen und Forschungen in Niedersachsen*, 6, S. 93-115.
- Gebühr, M. 1998. Fürstengräber § 4. Römische Kaiserzeit. In: Beck, H., Geuenich, D., Steuer, H. (eds.). *Reallexikon der Germanischen Altertumskunde*. 10: Friesen, Otto von — Gelübde. Berlin; New York: Walter de Gruyter, S. 185-195.
- Hegewisch, M. 2018. Tierdarstellungen auf germanischer Keramik. Eine kurze Besprechung der abgebildeten Tierarten. В: Любичев, М. В., Мызгин, К. В. (ред.). *Хронология и монетные находки позднеримского времени и эпохи Великого переселения народов. Актуальные археологические исследования в Центральной и Восточной Европе (материалы полевого семинара на базе экспедиции возле с. Войтенки 15—17 сентября 2016 г.)*. Ostrogothica-Serie, 3. Харьков: Водный спектр Джи-Эм-Пи, S. 146-181.
- Krüger, T. 1982. Das Brett- und Würfelspiel der Spätlatenezeit und römischen Kaiserzeit im freien Germanien. *Neue Ausgrabungen und Forschungen in Niedersachsen*, 15, S. 136-324.
- Ludowici, B. 2020. Germanisches Unterstatem? Unsichtbare Prunkbestattungen in der Germania. In: Uelsberg, G., Wemhoff, M. (eds.). *Germanen. Eine archäologische Bestandsaufnahme*. Darmstadt: Wissenschaftliche Buchgesellschaft Theiss, S. 213-225.
- Lyubichev, M. 2013. The secondary used artifact in grave 41 of the chernyakhov cemetery of Voytenki. In: Khrapunov, I., Stylegar, F.-A. (eds.). *Inter ambo maria. Northern Barbarians from Scandinavia towards the Black sea*. Kristiansand; Simferopol: Dolya, p. 236-248.
- Lyubichev, M., Schultze, E. 2013. Römische Spielsteine in einem Grab der Sântana de Mureș—Chernyakhov-Kultur — Indikator für einen besonderen Sozialstatus? In: Tsetschladze, G. R., Atasoy, S., Avram, A., Dönmez, Ş., Hargrave, J. (eds.). *The Bosphorus: Gateway between the Ancient West and East (1<sup>st</sup> Millennium BC — 5<sup>th</sup> Century AD). Proceedings of the Fourth International Congress on Black Sea Antiquities Istanbul, 14<sup>th</sup>—18<sup>th</sup> September 2009*. British Archaeological Reports International Series, 2517. Oxford: British Archaeological Reports, p. 249-260.
- Ljubičev, M. V., Schultze, E. 2018. Zur einer Gruppe ungewöhnlicher Gräberfelder der Černjachov-Kultur. In: Niezabitowska-Wišniewska, B., Łuczkiwicz, P., Sadowski, S., Stasiak-Cyran, M., Erdrich, M. (eds.). *Studia Barbarica. Profesorowi Andrzejowi Kokowskiemu w 65. rocznice urodzin*. 1. Lublin: UMCS, S. 512-534.
- Palade, V. 2004. *Așezarea și necropola de la Bârlad—Valea Seața*. București: ARC.
- Petrauskas, O. V. 2003. Die Gräberfelder der Černjachov-Kultur von Kosanovo und Gavrilovka — eine vergleichende Studie zu Chronologie, Bestattungssitten und ethnokulturelle Besonderheiten. *Bericht der RGK*, 84, S. 223-351.
- Ravn, M. 2003. *Death Ritual and Germanic Social Structure (c. AD 200—600)*. British Archaeological Reports: International Series, 1164. Oxford: British Archaeological Reports.
- Schlüter, W. 1970. Versuch einer sozialen Differenzierung der jungkaiserzeitlichen Körpergräbergruppe von Haßleben-Leuna anhand einer Analyse der Grabfunde. *Neue Ausgrabungen und Forschungen in Niedersachsen*, 6, S. 117-145.
- Schultze, E., Lyubichev, M. V. 2017. A Cremation Grave of the Chernyakhov Culture with Spurs and Knop Bow Fibula (Bügelknopffibula): Regional Context and Interregional Comparison. In: Matera, M., Karasiewicz-Szczypiorski, R. (eds.). *The Crimea and the Northern Black Sea Coast in Archaeological Research 1956—2013*. Swiatowit Supplement Series C: Pontica et Caucasia, 1. Warsaw: IA UW, p. 277-294.
- Schultze, E., Lyubichev, M. V. 2020. Silver fitting of a vessel from a Late Roman burial of the Chernyakhov culture in Voitenki. В: Обломский, А. М. (ред.). *История вещей — история и вещи. К 60-летию юбилею И. О. Гаврилухиной*. Раннеславянский мир, 20. Москва: ИА РАН, с. 146-156.
- Shchepachenko, V. 2020. Glasschalen vom Typ Weklice aus den Gräbern 110 und 211 des spätkaiserzeitlich- / frühvölkerwanderungszeitlichen Gräberfeldes Voytenki 1. *Študijné zvesti Archeologického ústavu Slovenskej akadémie vied Nitra: Archeologický ústav SAV*, 67, 1, S. 77-102.
- Skóra, K. 2015. *Struktura społeczna ludności kultury wielbarskiej*. Łódź: IAE PAN.
- Steuer, H. 1982. *Frühgeschichtliche Sozialstrukturen in Mitteleuropa. Eine Analyse der Auswertungsmethoden des archäologischen Quellenmaterials*. Göttingen: Vandenhoeck und Ruprecht.
- Steuer, H. 1994. Archäologie und germanische Sozialgeschichte. Forschungstendenzen in den 1990er Jahren. In: Düwel, K. (ed.). *Runische Schriftkultur in kontinental-skandinavischer und -angelsächsischer Wechselbeziehung. Internationales Symposium in der Werner-Reimers-Stiftung vom 24.—27. Juni 1992 in Bad Homburg*. Ergänzungsbände zum Reallexikon der Germanischen Altertumskunde, 10. Berlin; New York: de Gruyter, S. 10-55.
- Tejral, J. 1992. Einige Bemerkungen zur Chronologie der Späten Römischen Kaiserzeit in Mitteleuropa. In: Godowski, K., Madyda-Legutko, R. (eds.). *Probleme der relativen und absoluten Chronologie ab Latunezeit bis zum Frühmittelalter. Materialien des III. Internationalen Symposiums: Grundprobleme der frühgeschichtlichen Entwicklung im nördlichen Mitteldonauegebiet, Kraków—Karniowice 3.—7. Dezember 1990*. Kraków: Secesja, S. 227-248.
- Trachsel, M. 2008. *Ur- und Frühgeschichte. Quellen, Methoden, Ziele*. Zürich: Orell Füssli.

## REFERENCES

- Gopkalo, O. V. 2008. *Busy i podveski cherniakhovskoi kultury*. Kiev: IA NAN Ukrainy.
- Gorokhovskii, E. L. 1988. Khronologiiia cherniakhovskikh mogilnikov Lesostepnoi Ukrainy. In: Rybakov, B. A. (ed.). *Trudy V-go Mezhdunarodnogo kongressa arkhelogov-slavistov, Kiev 18—25 sentiabria 1985 g.*, 4, sektsiia 1: Drevnie slaviane. Kiev: Naukova dumka, s. 34-46.
- Gereta, I. P. 2016. *Chernelevo-Ruskyi mohylnyk*. Oium, 3. Kyiv; Ternopil: Ternohraf.
- Didenko, S. V. 2018. *Antychnyi keramichniy import u cherniakhivskii kulturi na terytorii Ukrainy*. Dysertatsiia k. i. n. Kyiv: IA AN Ukrainy.
- Kravchenko, N. M. 1987. O metodike sotsiologicheskogo analiza pogrebalnogo obriada cherniakhovskoi kultury. In: Gening, V. F. (ed.). *Issledovaniia sotsialno-ekonomicheskikh problem v arkhologii*. Kiev: Naukova dumka, s. 209-227.
- Liubichev, M. V. 2009. Pogrebenie s rimskim importom na mogilnike cherniakhovskoi kultury Voitenki (Vostochnaia Ukraina). In: Myzgin, K. (ed.). *Ostrogothica. Arkheologiiia Tsentralnoi i Vostochnoi Evropy pozdnerimskogo vremeni i epokhi Velikogo pereseleniia narodov*. Kharkov: Timchenko A. N., s. 72-90.
- Liubichev, M. V. 2019. *Ranniia istoriia dnepro-donetskoii lesostepi I—V vekov*. V 2-kh ch.: Ch. 2. Ostrogothica-Serie, 2. Kharkov: Estet-Print.
- Liubichev, M., Gella, E. 2022 (v pechatii). Vaza s kontekstualnym ornamentom iz mogilnika pozdnerimskogo vremeni Voitenki (Vostochnaia Ukraina). In: *Sbornik v chest profesora Borisa Borisova*. Veliko Tyrnovo.
- Liubichev, M. V., Shulttse, E. 2022 (u druzsi). Hrupove pokhovannia na mohylnyku cherniakhivskoi kultury Viitenky.
- Magomedov, B. V. 1979. Kaborga IV (raskopki 1973—1974 gg.). In: Symonovich, E. A. (ed.). *Mogilniki cherniakhovskoi kultury*. Moskva: Nauka, s. 24-62.
- Magomedov, B. 2001. *Cherniakhovskaia kultura. Problema etnosa*. Lublin: UMCS.
- Nikitina, G. F. 1969. Grebni cherniakhovskoi kultury. *Sovetskaia arkhologiiia*, 1, s. 147-159.
- Nikitina, G. F. 1996. *Mogilniki cherniakhovskoi kultury v Severnoi Bukovine i Bessarabii*. Moskva: Nauka.
- Nikitina, G. F. 2008. *Cherniakhovskaia kultura Podnestrovia (po rezul'tatam analiza arkhelogicheskikh istochnikov)*. Moskva: Taus.
- Petrauskas, O. V. 2002. Typy arkhelohichnykh kompleksiv trupospalen cherniakhivskoi kultury (terytoriiia poshyrennia, etnokulturni osoblyvosti ta khronolohiia). *Arkheolohiia*, 3, s. 40-65.
- Petrauskas, O. V. 2020. Sharnirni priazhky cherniakhivskoi kultury (za materialamy pam'iatok Ukrainy). In: Liubichev, M. V., Myzghin, V. (eds.). *Inter Orientem et Occidentem: Yuvilleina zbirka do 65-richchia z dnia narodzhennia doktora E. Shulttse ta 20-richchia Hermano-Slov'ianskoi arkhelohichnoi ekspeditsii*. Ostrogothica-Serie, 3. Kharkiv: KhNU imeni V. N. Karazina, s. 237-269.
- Petrauskas, O. V., Shishkin, R. G. 2013. *Mogilnik i poselenie cherniakhovskoi kultury u s. Velikaia Bugaevka*. Oium, 2. Kiev: IA NAN Ukrainy.
- Rafalovich, I. A. 1986. *Dancheny. Mogilnik cherniakhovskoi kultury*. Kishinev: Shtiintsa.
- Rikman, E. A. 1967. *Pamiatniki epokhi Velikogo pereseleniia narodov po raskopkam poseleniia i mogilnika cherniakhovskoi kultury u sela Budeshty*. Kishinev: Kartia moldoveniaske.
- Rusnak, V. V. 2020. Ingumatsii so skorchenym polozheniem kostiaka na mogilnikakh cherniakhovskoi kultury. In: Liubichev, M. V., Myzghin, K. V. (eds.). *Inter Orientem et Occidentem: Yuvilleina zbirka do 65-richchia z dnia narodzhennia doktora E. Shulttse ta 20-richchia Hermano-Slov'ianskoi arkhelohichnoi ekspeditsii*. Ostrogothica-Serie, 3. Kharkiv: KhNU imeni V. N. Karazina, s. 80-108.
- Symonovich, E. A. 1983. Siuzhetnye izobrazheniia na cherniakhovskoi keramike. *Sovetskaia arkhologiiia*, 4, s. 133-141.
- Symonovich, E. A. 1988. Pridunaiskii mogilnik Furmanovka. In: Kropotkin, V. V. (ed.). *Mogilniki cherniakhovskoi kultury*. Moskva: Nauka, s. 143-163.
- Symonovich, E. A. 1993. Cherniakhovskaia kultura. Mogilniki. In: Rybakov, B. A. (ed.). *Slaviane i ikh sosedi v kontse I tysiacheletiiia do n. e. — pervoi polovine I tysiacheletiiia n. e.* Moskva: Nauka, s. 133-139.
- Symonovich, E. O. 1995. Pro sotsialnu strukturu cherniakhivskogo suspilstva za materialamy pokhvalnogo obriada. *Arkheolohiia*, 4, s. 38-49.
- Symonovich, E. A., Kravchenko, N. M. 1983. *Pogrebalnye obriady plemen cherniakhovskoi kultury*. Svod arkhelogicheskikh istochnikov, D1-22. Moskva: Nauka.
- Khazanov, A. M. 1971. *Ocherki voennogo dela sarmatov*. Moskva: Nauka.
- Shishkin, R. G. 1999. Klassifikatsiia i tipologiiia trekhslainnykh grebnei cherniakhovskoi kultury. In: *Sto rokov vyuchennia kultur poliv pokhovan na Ukraini. Tezy dopovidei seminaru (Kyiv, 14—16 hrudnia 1999 r.)*. Kyiv, s. 43-48.
- Shulttse, E., Liubichev, M. V. 2018. Gruppa pogrebenii ingumatsii v severo-zapadnoi chasti mogilnika cherniakhovskoi kultury Voitenki: voprosy khronologii. In: Liubichev, M. V., Myzgin, K. V. (eds.). *Khronologiiia i monetnye nakhodki pozdnerimskogo vremeni i epokhi Velikogo pereseleniia narodov. Aktualnye arkhelogicheskie issledovaniia v Tsentralnoi i Vostochnoi Evrope (materialy polevogo seminaru na baze ekspeditsii vozle s. Voitenki 15—17 sentiabria 2016 g.)*. Ostrogothica-Serie, 3. Kharkov: Vodnyi spektr Dzhi-Em-Pi, s. 121-145.
- Shulttse, E., Liubichev, M. V., Kozak, A. D. 2020. Detskoe pogrebenie na mogilnike cherniakhovskoi kultury Voitenki. *Arkheolohiia i davnii istoriia Ukrainy*, 3 (36), s. 489-502.
- Shchukin, M. B., Machinskii, D. A., Voroniatov, S. V. 2011. «Gotskii put», plodorodneishie zemli Oium i velbarksko-cherniakhovskoe poselenie Lepesovka. In: Machinskii, D. A. (ed.). *Evropeiskaia Sarmatiia*. Sankt-Peterburg: Nestor-istoriia, s. 246-291.
- Andrzejowski, J. 2011. Out of the social structure? A late roman period female grave from Jartypory, Eastern Poland. In: Quast, D. (ed.). *Weibliche Eliten in der Frühgeschichte*. RGM — Tagungen, 10. Mainz: RGM, p. 185-199.
- Becker, A. 2006. Die metallbeschlagenen germanischen Holzeimer der römischen Kaiserzeit. *Jahrbuch des RGZM*, 53, S. 345-520.
- Becker, M. 2010. *Das Fürstengrab von Gommern*. Veröffentlichungen des Landesamtes für Archäologie, 63. Halle: Landesamt f. Denkmalpflege u. Archäologie Sachsen-Anhalt.
- Cieśliński, A. 2016. The society of Wielbark culture, AD 1—300. In: Rzaszotarska-Nowakiewicz, A. (ed.). *The past societies. Polish lands from the first evidence of human presence to the early middle ages*. 4: 500 BC — 500 AD. Warszawa: IAE PAN, p. 218-255.
- Czarnecka, K. 1990. *Struktura społeczna ludności kultury przeworskiej*. Warszawa: PWRiL.
- Deringer, H. 1954. Die medizinischen Instrumente des Ennser Museum. In: Jenny, W. A., Vettors, H., Kloiber, D. (eds.). *Die Plangrabung 1952. Forschungsberichte 1951—1954*. Forschungen in Lauriacum, 2. Linz: Amtes der Oberösterreichischen Landesregierung, S. 144-155.
- Gärtner, T. 2012. Alter, Geschlecht und soziale Rolle. Untersuchungen zu den frühmittelalterlichen Gräberfeldern von Straubing-Bajuwarenstraße, Peigen und Künzig-Bruck. *Bayrische Vorgeschichtsblätter*, 77, S. 152-172.
- Gebühr, M. 1970. Beigabenvergesellschaftungen in mecklenburgischen Gräberfeldern der älteren römischen Kaiserzeit. *Neue Ausgrabungen und Forschungen in Niedersachsen*, 6, S. 93-115.
- Gebühr, M. 1998. Fürstengräber § 4. Römische Kaiserzeit. In: Beck, H., Geuenich, D., Steuer, H. (eds.). *Reallexikon der Germanischen Altertumskunde*. 10: Friesen, Otto von — Gelübde. Berlin; New York: Walter de Gruyter, S. 185-195.
- Hegewisch, M. 2018. Tierdarstellungen auf germanischer Keramik. Eine kurze Besprechung der abgebildeten Tierarten. In: Liubichev, M. V., Myzgin, K. V. (eds.). *Khronologiiia i monetnye nakhodki pozdnerimskogo vremeni i epokhi Velikogo pereseleniia narodov. Aktualnye arkhelogicheskie issledovaniia v Tsentralnoi i Vostochnoi Evrope (materialy polevogo seminaru na baze ekspeditsii vozle s. Voitenki 15—17 sentiabria 2016 g.)*. Ostrogothica-Serie, 3. Kharkov: Vodnyi spektr Dzhi-Em-Pi, S. 146-181.
- Krüger, T. 1982. Das Brett- und Würfelspiel der Spätlatenezeit und römischen Kaiserzeit im freien Germanien.

*Neue Ausgrabungen und Forschungen in Niedersachsen*, 15, S. 136-324.

Ludowici, B. 2020. Germanisches Unterstatement? Unsichtbare Prunkbestattungen in der Germania. In: Uelsberg, G., Wemhoff, M. (eds.). *Germanen. Eine archäologische Bestandsaufnahme*. Darmstadt: Wissenschaftliche Buchgesellschaft Theiss, S. 213-225.

Lyubichev, M. 2013. The secondary used artifact in grave 41 of the Chernyakhov cemetery of Voytenki. In: Khrapunov, I., Stylegar, F.-A. (eds.). *Inter ambo maria. Northern Barbarians from Scandinavia towards the Black sea*. Kristiansand; Simferopol: Dolya, p. 236-248.

Lyubichev, M., Schultze, E. 2013. Römische Spielsteine in einem Grab der Sântana de Mureș—Chernyakhov-Kultur — Indikator für einen besonderen Sozialstatus? In: Tsetskhladze, G. R., Atasoy, S., Avram, A., Dönmez, Ş., Hargrave, J. (eds.). *The Bosporus: Gateway between the Ancient West and East (1st Millennium BC — 5th Century AD)*. *Proceedings of the Fourth International Congress on Black Sea Antiquities Istanbul, 14th—18th September 2009*. British Archaeological Reports International Series, 2517. Oxford: British Archaeological Reports, p. 249-260.

Ljubičev, M. V., Schultze, E. 2018. Zur einer Grupper ungewöhnlicher Gräberfelder der Černjachov-Kultur. In: Niezabitowska-Wiśniewska, B., Luczkiewicz, P., Sadowski, S., Stasiak-Cyran, M., Erdrich, M. (eds.). *Studia Barbarica. Profesorowi Andrzejowi Kokowskiemu w 65. rocznicę urodzin*. 1. Lublin: UMCS, S. 512-534.

Palade, V. 2004. *Așezarea și necropola de la Bârlad—Valea Seața*. București: ARC.

Petrauskas, O. V. 2003. Die Gräberfelder der Černjachov-Kultur von Kosanovo und Gavrilovka — eine vergleichende Studie zu Chronologie, Bestattungssitten und ethnokulturelle Besonderheiten. *Bericht der RGK*, 84, S. 223-351.

Ravn, M. 2003. *Death Ritual and Germanic Social Structure (c. AD 200—600)*. British Archaeological Reports: International Series, 1164. Oxford: British Archaeological Reports.

Schlüter, W. 1970. Versuch einer sozialen Differenzierung der jungkaiserzeitlichen Körpergräbergruppe von Haßleben-Leuna anhand einer Analyse der Grabfunde. *Neue Ausgrabungen und Forschungen in Niedersachsen*, 6, S. 117-145.

Schultze, E., Lyubichev, M. V. 2017. A Cremation Grave of the Chernyakhov Culture with Spurs and Knop Bow Fibula (Bügelknopffibel): Regional Context and Interregional Comparison. In: Matera, M., Karasiewicz-Szczypiorski, R. (eds.). *The Crimea and the Northern Black Sea Coast in Archaeological Research 1956—2013*. Swiatowit Supplement Series C: Pontica et Caucasia, 1. Warsaw: IA UW, p. 277-294.

Schultze, E., Lyubichev, M. V. 2020. Silver fitting of a vessel from a Late Roman burial of the Chernyakhov culture in Voitenki. In: Oblomskii, A. M. (ed.). *Istoriia veshchei — istoriia i veshchi. K 60-letnemu iubilėiu I. O. Gavritukhina*. Ranneslavianskii mir, 20. Moskva: IA RAN, s. 146-156.

Shchepachenko, V. 2020. Glasschalen vom Typ Weklice aus den Gräbern 110 und 211 des spätkaiserzeitlich-/frühvölkerwanderungszeitlichen Gräberfeldes Voitenki 1. *Študijné zvesti Archeologického ústavu Slovenskej akadémie vied Nitra: Archeologický ústav SAV*, 67, 1, S. 77-102.

Skóra, K. 2015. *Struktura społeczna ludności kultury wielbarskiej*. Łódź: IAE PAN.

Steuer, H. 1982. *Frühgeschichtliche Sozialstrukturen in Mitteleuropa. Eine Analyse der Auswertungsmethoden des archäologischen Quellenmaterials*. Göttingen: Vandenhoeck und Ruprecht.

Steuer, H. 1994. Archäologie und germanische Sozialgeschichte. Forschungstendenzen in den 1990er Jahren. In: Düwel, K. (ed.). *Runische Schriftkultur in kontinental-skandinavischer und -angelsächsischer Wechselbeziehung. Internationales Symposium in der Werner-Reimers-Stiftung vom 24.—27. Juni 1992 in Bad Homburg*. Ergänzungsbdnde zum Reallexikon der Germanischen Altertumskunde, 10. Berlin; New York: de Gruyter, S. 10-55.

Tejral, J. 1992. Einige Bemerkungen zur Chronologie der Späten Römischen Kaiserzeit in Mitteleuropa. In: Godłowski, K., Madyda-Legutko, R. (eds.). *Probleme der relativen und absoluten Chronologie ab Latunezeit bis zum Frühmittelalter. Materialien des III. Internationalen Symposiums: Grundprobleme der frühgeschichtlichen Entwicklung im nördlichen Mit-*

*teldonagebiet, Kraków—Karniowice 3.—7. Dezember 1990*. Kraków: Secesja, S. 227-248.

Trachsel, M. 2008. *Ur- und Frühgeschichte. Quellen, Methoden, Ziele*. Zürich: Orell Füssli.

M. V. Lyubichev

## «SPECIAL» BURIALS AT THE BURIAL GROUND VOITENKI OF LATE ROMAN PERIOD: THE SOCIAL ASPECT

At the Chernyakhiv / Sântana de Mureș culture grave fields, some burials differ from «typical» ones of the peculiarities of the structure of the burial construction, the position of the skeleton and inventory elements, the presence of unique and rare items, and can be designated as «special». According to the investigations from 2005—2021, 16 complexes as «special» burials of the grave field can be classified: 10 inhumations (Gr. 13, 23, 60, 62, 68, 72, 183, 211, 231, 235) and 6 cremations (Gr. 20, 22, 69, 114, 144, 156). Some of these graves have been published (60, 62, 69, 72, 114, 144, 211, 231). In the «living culture», there were probably more such «special graves» because in the «dead culture» and in the «rediscovered culture», the selection of inhumations is significantly larger than in cremation burials.

These graves contain the following «special» features: 1) an element of a burial structure; 2) the number of buried; 3) inventory items; 4) the position of items; 5) an ornament on a vessels. The grave goods are divided into groups of *sacrum* (symbolic role) and *profanum* (functional role). In the social assessment of a «special» grave, it is essential which group the «special» feature belongs to, *sacrum* or *profanum*? Some signs can be simultaneously attributed to two groups: they have a functional and sacred / symbolic meaning. We conclude that in graves 13, 20, 69, 144, 183, and 231, «special» signs testify to the buried status. Grave 69 probably marks not only the high status of the buried but also belongs to a migrant. In grave 22 and 156 — about occupations and belonging to a professional group. Grave 114 is associated with the group, but a migrant was probably also buried in it. In graves 23, 68, 211, and 235, «special» signs are of an «ideological» nature and probably indicate that the buried belong to a cult group. In grave 60, a «special» sign with the state of the body at death is associated; in graves 62 and 72, it marks a group or status. The combination of «special» features allows us to classify the grave 183 as «special». However, the presence of only one «special» feature in different ways can be assessed: it can be insignificant and very important, decisive. «Special» burials do not occupy a separate area on the burial ground. They are found in many parts of its area.

**Keywords:** late Roman period, Chernyakhiv / Sântana de Mureș culture, Voitenki cemetery, «special» burials, social structure.

Одержано 3.08.2022

**ЛЮБИЧЕВ Михайло Васильович**, доктор історичних наук, професор, завідувач лабораторією, Національний університет імені В. Н. Каразіна, Харків, Україна.

**LIUBICHEV Mikhailo V.**, Dr. hab., Professor, Head of the Laboratory, V. N. Karazin Kharkiv National University, Kharkiv, Ukraine.

ORCID: 0000-0002-1010-1425, e-mail: gsae@karazin.ua.